

Муниципальное дошкольное образовательное автономное учреждение

«Детский сад №171» г. Оренбурга

Принято
На заседании педагогического совета
Протокол № 1
« 29 » 08 2024г.

Утверждаю
Заведующий МДОАУ №171
Зорина В.Г.
Приказ №40 от « 29 » 08 2024г.

**Дополнительная общеобразовательная
(общеразвивающая) программа
социально-педагогической
направленности
«Развивай-ка»**

Возраст обучающихся: 5-7 лет

Срок реализации: 2 года

Автор-составитель:
Попова Л.В., педагог-психолог МДОАУ №171

г. Оренбург

СОДЕРЖАНИЕ ПРОГРАММЫ

Наименование разделов	
Паспорт программы	
I. Целевой раздел	
1.1.1. Введение	3
1.1.2. Пояснительная записка	5
1.1.3. Цели, задачи реализации Программы	9
1.1.4. Принципы, подходы к формированию Программы	10
1.1.5. Значимые для разработки и реализации Программы характеристики, в том числе характеристики возрастных и индивидуальных особенностей развития детей 5-7 лет	11
1.2. Планируемые результаты освоения Программы	18
II. Содержательный раздел	
2.1. Содержание программы	19
2.2. Учебный план	23
2.3. Календарно-тематический план	24
2.4. Критерии оценки	44
2.5. Методические рекомендации	46
III. Организационный раздел	
3.1. Материально-техническое обеспечение Программы	50
3.2. Список литературы	55
Приложения	

Паспорт программы

Наименование дополнительной платной образовательной услуги	Дополнительная общеобразовательная (общеразвивающая) программа «Развивай-ка» социально-педагогической направленности для детей 5-7 лет
Основание для разработки программы	Запрос родителей воспитанников.
Заказчик программы	Родители воспитанников старшего дошкольного возраста.
Организация, исполнитель программы	Муниципальное дошкольное образовательное автономное учреждение города Оренбурга «Детский сад №171»
Целевая группа программы	Дети старшего дошкольного возраста (от 5 до 7 лет).
Цель программы	Развитие социальной компетентности и подготовка ребенка к обучению в школе, профилактика школьной дезадаптации.
Задачи программы	<ol style="list-style-type: none">1. Развивать у ребенка предпосылки к учебной деятельности: коммуникативные и поведенческие навыки.2. Формировать волевые качества, эмоционально – положительное отношение к школе.3. Формирование познавательной активности и учебной мотивации детей старшего дошкольного возраста.4. Коррекция и развитие нарушений деятельности и комплекса показателей функционального развития, которые необходимы для успешного обучения в школе (организация внимания, аналитического мышления и речи, памяти, зрительного и слухового восприятия, развитие тонких движений руки и зрительно-моторной интеграции).5. Развитие эмоциональной регуляции поведения детей, предупреждение и снижения тревожности, повышение уверенности в себе.

<p>Ожидаемые результаты</p>	<ul style="list-style-type: none"> • совершенствуются познавательные способности детей, • развиты мыслительные умения, • развита мелкая мускулатура рук, • научатся подчинять свои действия заданной системе требований, • осуществлять звуковой анализ и синтез, • действовать в соответствии с инструкцией взрослого, • научатся анализировать и копировать образец, • научатся различать пространственные отношения объектов.
<p>Сроки реализации программы</p>	<p>Программа рассчитана на 2 возрастные категории детей:</p> <ul style="list-style-type: none"> • Старший возраст (5-6 лет) • Старший возраст (6-7 лет) <p>Каждый возрастной период включает следующие этапы:</p> <p>1 этап – организационный (сентябрь). Комплектование групп. Подготовка раздаточного материала.</p> <p>2 этап – практический (с 15 сентября – по 31 мая).</p>

І. Целевой раздел

1. 1. 1. Введение.

Целенаправленная подготовка ребенка к школе, существующая в настоящее время, подразумевает, что ребенок должен прийти в школу с определенным запасом знаний, умений и навыков. Таким образом, уровень развития ребенка до школы во многом определяется степенью его обученности этим умениям и навыкам. Такое представление о психическом развитии ребенка вытекает из американской теории бихевиоризма, в которой психическое развитие сводится к совокупности усвоенных человеком навыков и форм поведения.

В отечественной психологии на протяжении всего XX столетия развивался принципиально иной подход к пониманию психического развития человека. В работах Л.С. Выготского было разработано понятие психологического возраста, характеризующегося определенными параметрами. Каждый возрастной период, если он полноценно прожит, заканчивается определенными характеристиками психического развития ребенка, на которых строится развитие в следующем возрастном периоде. В силу такого понимания развития каждый возрастной этап уникален, и им нельзя пренебрегать. Если ребенок вместо ведущей деятельности будет в основном заниматься другим видом деятельности, то полноценного психического развития не происходит. В дошкольном возрасте ведущей деятельностью является игра, которая исчерпывает свое развивающее влияние к семи годам. Поэтому семь лет – это рубеж между дошкольным и младшим школьным возрастом. В психологии доказано, что в семь лет исчезает непосредственное поведение ребенка, поэтому с семи лет возможно эффективное обучение по школьному типу. В это время ребенок уже может подчиниться правилам поведения на уроке без излишней перегрузки нервной системы, кроме того, в силу возникающих психологических новообразований, семилетний первоклассник сам хочет стать учеником и выполнять роль ученика со всеми необходимыми правилами. Однако все это происходит в том случае, если развитие ребенка до семи лет проходило преимущественно в игровой деятельности. Следует заметить, что в настоящее время первоклассники развиты хуже, чем их сверстники в середине прошлого века, вследствие того, что начиная с 5,5 – 6 лет сегодняшние дошкольники почти не играют, а в основном учатся в подготовительных к школе группах. При этом следует отметить, что дети все равно оказываются неготовыми к школе, более того они готовы к ней в

меньшей степени, чем их сверстники пятьдесят лет тому назад, которых специально к школе не готовили.

Психологические исследования показывают, что подготовка к школе в форме выработки простейших школьных знаний, умений и навыков не имеют ничего общего с психологической готовностью к школьному обучению, которая не формируется на занятиях по школьному типу. Психологическая готовность к школе – это психологические предпосылки к овладению учебной деятельностью, которая формируется внутри ведущей деятельности, присущей дошкольному возрасту, то есть в игре.

В качестве предпосылок к овладению учебной деятельностью в отечественной психологии выделяются следующие:

- Наличие познавательных и социальных мотивов учения;
- Умение ребенка работать по образцу;
- Умение ребенка работать по правилу;
- Умение ребенка слушать взрослого и выполнять его инструкцию;
- Умение ребенка обобщать.

Это основные параметры психического развития ребенка, на которые опирается начальное обучение в школе. Если ребенок хочет учиться, умеет работать по образцу и следовать заданному правилу, может применить правило на аналогичном задании, то такой ребенок эффективно будет осваивать азы учения и достаточно быстро продвигаться вперед.

В этот период переход от дошкольного детства к школьному, как указывала Л.И. Божович (1968), характеризуется не только изменением места ребенка в системе отношений, но и всего образа его жизни. При этом положение школьника создает особую моральную направленность личности ребенка. Учение осознается и переживается ребенком как его собственная трудовая обязанность, участие в повседневной жизни окружающих людей. Именно поэтому успех или неуспех в учебных делах имеет для ребенка острую аффективную окраску. Следовательно, вопросы школьного обучения — это не только вопросы образования, интеллектуального развития ребенка, но и формирования его личности. В связи с этим и возникла необходимость разработать и внедрить в образовательный процесс программу дополнительной подготовки ребенка к обучению в школе «Развивай-ка».

В программе выделены три основных параметра, по которым определяется готовность ребенка к обучению в школе:

- уровень общего развития ребенка;
- самоконтроль;
- мотивация учения.

Всякая психическая функция формируется и преобразуется в процессе взаимодействия ребенка и взрослого, поэтому задача психолога осуществлять подготовку ребенка к школе через зону ближайшего развития внутри ведущей игровой деятельности.

Проблема подготовки детей к школе, несмотря на всю изученность по – прежнему остается актуальной. С каждым годом усложняются требования обучения, а у детей, поступающих в 1 класс, с каждым годом всё больше и больше обнаруживаются отклонения в состоянии здоровья, в нервно-психическом и функциональном развитии. Поэтому дети всё больше нуждаются в профессиональной помощи психолога, в психолого-педагогическом сопровождении в условиях ДОУ.

1.1.2 Пояснительная записка.

Накопление ребенком самостоятельно и под руководством взрослых необходимого социального опыта способствует раскрытию возрастного потенциала дошкольника, успешной подготовке к обучению в школе, а позднее - к взрослой жизни. Из этого следует, что именно в дошкольном возрасте закладываются основы социальной зрелости (компетентности) ребенка, определяя траектории развития и успешной адаптации в меняющемся социуме.

Под социальной компетентностью дошкольника мы понимаем качество личности, сформированное в процессе активного творческого освоения социальных отношений, возникающих на разных этапах и разных видах социального взаимодействия, а также усвоение ребенком этических норм, являющихся основой построения и регулирования межличностных и внутриличностных социальных позиций, отношений.

Особое место в процессе формирования социальной компетентности подрастающего поколения занимает игровая деятельность.

Влияние игры на формирование навыков социальной компетентности личности дошкольника заключается в том, что, благодаря игровому подражанию и ролевому перевоплощению он знакомится с нормами и моделями поведения и взаимоотношений детей и взрослых людей, которые становятся образцами для его собственного поведения. В игре ребенок приобретает основные навыки социальной компетентности, необходимые для установления контакта и развития взаимодействия с окружающим миром.

Для того, чтобы прогнозировать успешность обучения ребенка в школе, необходимо учитывать способность к анализу и синтезу материалов,

представленных в виде рисунков, графиков, таблиц и схем. Важны также: умение проводить аналогии, классификации и обобщения, общая осведомленность ребенка. Следует учитывать уровень развития внимания. Зрительной памяти (основной упор в начальном обучении идет на зрительное восприятие информации), мелкой моторики руки.

В своей деятельности психологу следует опираться и на личностные особенности детей. К моменту поступления в школу у ребенка должен быть достаточно развит самоконтроль, умение общаться с людьми, ролевое поведение, самостоятельность. Без хорошей работоспособности вряд ли можно рассчитывать на прочное усвоение достаточно большого объема знаний, на формирование сложных умений и навыков.

Бесспорно, что чем лучше готов ребенок ко всем изменениям, связанным с началом обучения, к трудностям, которые неизбежны, тем спокойнее будет проходить процесс адаптации в школе.

Предлагаемая программа дополнительная общеобразовательная (общеразвивающая) по психологической подготовке детей к школе «Развивай-ка» (для детей 5-7 лет) позволяет подготовить ребенка к школе в ходе игровых занятий, где учитываются особенности его психического развития, полученные в результате диагностики (на диагностическом этапе).

Эта работа включает в себя:

- проведение диагностики готовности к школьному обучению;
- прогнозирование на её основе школьных трудностей;
- проведение коррекционно-развивающих занятий, направленных на обучение, воспитание и развитие у детей старшего дошкольного возраста комплекса функциональных показателей, необходимых для успешного обучения в школе;
- консультации, рекомендации педагогам и родителям по подготовке детей к школьному обучению.

Для решения данной проблемы и оказания помощи к успешному поступлению в школу по запросам родителей привели к необходимости создания дополнительной общеобразовательной (общеразвивающей) программы по психологической подготовке детей к школе «Развивай-ка», которая включает цикл специальных коррекционно-развивающих тренингов для детей старшего дошкольного возраста (5 – 7 лет)

Актуальность.

Реформа образования отражает всё более возрастающие требования общества к организации воспитания и обучения подрастающего поколения. Анализ научных исследований отечественных и зарубежных учёных свидетельствует о проблеме подготовки ребёнка к школе, о разработке содержания образования детей в предшкольный период, предполагает поиски новых, более эффективных педагогических подходов.

Созданием данной образовательной программы послужил социальный запрос родителей, перед которыми остро стоит проблема готовности ребенка к школьному обучению. Основой успешной учебной деятельности является хорошо развитые познавательные психические процессы: память, речь, мышление, воображение, восприятие. Но не всегда родители имеют достаточное количество времени и достаточно сформированный педагогический подход для того, чтобы подготовить ребенка к школе на должном уровне. Поэтому данная программа, способствующая формированию у дошкольников положительной мотивации к обучению и облегчает последующую адаптацию ребенка к школе, является для родителей актуальной.

Педагогическая целесообразность.

В основу программы положен системный подход, предполагающий взаимосвязь всех компонентов: цели, задач, содержания, форм и методов.

Для успешной реализации программы используются различные педагогические технологии:

- *Игровые технологии* являются ведущими во всех разделах учебно-познавательного блока программы, а предлагаемые детям знания выступают в качестве средства развития личности ребёнка, так как ведущей деятельностью детей дошкольного возраста является игра. Формирование положительного отношения к учению достигается подбором занимательных заданий и упражнений, позволяющих ребёнку через игровую деятельность лучше усваивать сложный материал.
- *Информационно-коммуникационные технологии* - обеспечивающие наглядность, доступность, устойчивый интерес к познанию нового, представляют новые возможности добычи информации.
- *Технологии деятельностного метода* - позволяет развивать критическое и творческое мышление, которое обеспечивает самостоятельный поиск новых знаний на основе имеющегося опыта ребёнка.

Направленность.

Данная программа имеет социально-педагогическую направленность. Программа учитывает особенности ребенка-дошкольника, его интересы и потребности. Все задания построены по принципу постепенного усложнения. На каждом этапе обучения сохраняются приоритетные линии развития. Вместе с тем осуществляется принцип преемственности, который позволяет не только опираться на прошлое, но и ориентироваться на зону ближайшего развития детей.

Направленность программы:

по функциональному предназначению – дополнительное образование
по форме организации – кружковая работа

Рабочая программа разработана в соответствии с:

- ✚ Федеральным законом №273-ФЗ от 29.12.2012г. «Об образовании в Российской Федерации»;
- ✚ Приказом Министерства просвещения российской Федерации от 09 ноября 2018 года №196 «Об утверждении порядка организации и осуществления образовательной деятельности по дополнительным общеобразовательным программам» (с изменениями на 30 сентября 2020 года);
- ✚ Приказом Министерства образования и науки Российской Федерации от 13 января 2014 г. №8 «Об утверждении примерной формы договора об образовании по образовательным программам дошкольного образования» (с изменениями на 10.11.2021 года);
- ✚ Приказом Министерства образования и науки Российской Федерации от 25 октября 2013 года №1185 «Об утверждении примерной формы договора об образовании на обучение по дополнительным образовательным программам»;
- ✚ Постановление Федеральной службы по надзору в сфере защиты прав потребителей и благополучия человека Главного государственного санитарного врача РФ от 28 сентября 2020 г. № 28 «Об утверждении санитарных правил СП 2.4.3648-20 «Санитарно-эпидемиологические требования к организациям воспитания и обучения, отдыха и оздоровления детей и молодежи»;
- ✚ Постановление Главного государственного санитарного врача РФ от 28.01.2021 № 2 «Об утверждении санитарных правил и норм СанПиН 1.2.3685-21 «Гигиенические нормативы и требования к обеспечению безопасности и (или) безвредности для человека факторов среды обитания»»
- ✚ Приложением 1.1 от 01.10.2016 года на осуществление образовательной деятельности по подвиду дополнительного образования детей и взрослых к лицензии №1494 от 14.07.2014г., выданной Министерством образования Оренбургской области.
- ✚ Уставом МДОАУ №171

Новизна.

Данная программа реализует принцип преемственности дошкольного и начального образования. Принцип преемственности проявляется в том, что помимо предметного содержания, программа обеспечивает познавательную деятельность дошкольников, ориентирована на развитие не только предметных, но и общеучебных умений.

Формирование фундамента готовности перехода к обучению в школе невозможно без работы над развитием мотивации, воли, произвольности внимания и поведения, коммуникативных навыков. С этой целью в содержание программы добавлена педагогическая диагностика мотивационной готовности к школе.

В данной программе используется возможность воздействия системы занятий на активизацию развития ребенка в условиях разноуровневой дифференциации.

1.1.3. Цель, задачи реализации Программы

ЦЕЛЬ:

Развитие социальной компетентности и подготовка ребенка к обучению в школе, профилактика школьной дезадаптации.

ЗАДАЧИ:

1. Развивать у ребенка предпосылки к учебной деятельности: коммуникативные и поведенческие навыки.
2. Формировать волевые качества, эмоционально – положительное отношение к школе.
3. Формирование познавательной активности и учебной мотивации детей старшего дошкольного возраста.
4. Коррекция и развитие нарушений деятельности и комплекса показателей функционального развития, которые необходимы для успешного обучения в школе (организация внимания, аналитического мышления и речи, памяти, зрительного и слухового восприятия, развитие тонких движений руки и зрительно-моторной интеграции).
5. Развитие эмоциональной регуляции поведения детей, предупреждение и снижения тревожности, повышение уверенности в себе.

1.1.4. Принципы, подходы к формированию Программы

Программа построена на следующих научных принципах:

- **принцип развивающего образования**, который реализуется через деятельность каждого ребенка в зоне его ближайшего развития;
- сочетание **принципа научной обоснованности и практической применимости**, т.е. соответствие основным положениям возрастной психологии и дошкольной педагогики;
- соответствие критериям **полноты, необходимости и достаточности**, приближаясь к разумному «минимуму»;
- **единство воспитательных, развивающих и обучающих целей и задач** в процессе реализации которых формируются знания, умения и навыки, имеющие непосредственное отношение к развитию детей дошкольного возраста;
- **принцип интеграции образовательных областей** в соответствии с возрастными возможностями и особенностями воспитанников, спецификой и возможностями образовательных областей;
- **комплексно-тематический принцип** построения образовательного процесса;
- **решение программных образовательных задач в совместной деятельности взрослого и детей и самостоятельной деятельности детей** в рамках непосредственно образовательной деятельности, при проведении режимных моментов в соответствии с условиями ДОУ;
- **построение образовательного процесса на адекватных возрасту формах работы с детьми**. Основной формой работы с детьми дошкольного возраста и ведущим видом деятельности для них является игра.

При составлении дополнительной общеобразовательной (общеразвивающей) программы «Развивай-ка» учитывается принцип комплектности методов психологического воздействия, который утверждает не только необходимость использования всего многообразия методов, техник и приемов из арсенала практической психологии, но и активное привлечение ближайшего социального окружения к участию в данной программе. Ведь окружение ребенка – родители, воспитатели, предметно-развивающая среда – играет решающую роль в его психическом развитии.

При разработке Программы учитывались следующие основные методологические подходы:

- **культурологический подход**, требующий решения проблем воспитания, обучения и развития детей с позиций изменений в современном обществе и предусматривающий ориентацию на социальные и культурные требования к формированию и развитию личности;
- **системный подход**, обеспечивающий взаимосвязь всех компонентов Программы (целей, задач, содержания, принципов, методов и т.д.);
- **личностный подход**, ориентирующий организацию педагогического процесса, цель, результат на личности ребенка, развитие его потенциала, признающий уникальность личности, права на свободу и уважение;
- **дифференцированный подход**, представляющий одну из основ процессов индивидуализации образования, являющийся формой реализации личностно ориентированной сущности современного обучения, представляющего субъекту возможность построения индивидуальной образовательной траектории в соответствии с особенностями его развития, образовательными интересами и запросами;
- **средовый подход**, подчеркивающий важность и необходимость специально организованной среды в управлении процессом формирования и развития ребенка;
- **деятельностный подход**, определяющий деятельность как основу, средства и главное условие развития и формирования личности ребенка, ориентирующий личность на организацию творческого труда, как наиболее эффективное преобразование окружающего мира.
- **индивидуальный подход** к воспитанию и обучению дошкольника определяется как комплекс действий педагога, направленный на выбор методов, приемов и средств воспитания и обучения в соответствии с учетом индивидуального уровня подготовленности и уровнем развития способностей воспитанников. Он же предусматривает обеспеченность для каждого ребенка сохранения и укрепления здоровья, психического благополучия, полноценного физического воспитания. При этом индивидуальный подход предполагает, что педагогический процесс осуществляется с учетом индивидуальных особенностей воспитанников, в значительной мере влияющих на их поведение в различных жизненных ситуациях. Суть индивидуального подхода составляет гибкое использование педагогом различных форм и методов воздействия с целью достижения оптимальных результатов воспитательного и обучающего процесса по отношению к каждому ребенку.

1.1.5. Значимые для разработки и реализации Программы характеристики, в том числе характеристики возрастных и индивидуальных особенностей развития детей дошкольного возраста.

Программа рассчитана на детей 5-7 лет, на один год обучения с 1 сентября 2018 года до 31 августа 2019 года.

Образовательная услуга представляется в форме кружка «Развивай-ка» (психологическая подготовка детей к школе).

Планируемое количество детей – 4-6 детей в группе.

Формы работы: групповая, индивидуальная работа.

Продолжительность занятий для детей 5-6 лет – 25 минут, для детей 6-7 лет – 30 минут.

Характеристика возрастных и индивидуальных особенностей развития детей 5 - 6 лет

Ребенок 5-6 лет стремится познать себя и другого человека как представителя общества (ближайшего социума), постепенно начинает осознавать связи и зависимости в социальном поведении и взаимоотношениях людей. В 5-6 лет большинство дошкольников совершает положительный нравственный выбор (преимущественно в воображаемом плане).

Несмотря на то, что, как и в 4-5 лет, дети в большинстве случаев используют в речи слова-оценки «хороший» - «плохой», «добрый» - «злой», значительно чаще начинают употреблять и более точный словарь для обозначения моральных понятий - «вежливый», «честный», «заботливый» и др.

Качественные изменения в этом возрасте происходят в поведении дошкольников - формируется возможность *саморегуляции*, т.е. дети начинают предъявлять к себе те требования, которые раньше предъявлялись им взрослыми. Так, они могут, не отвлекаясь на более интересные дела, доводить до конца малопривлекательную работу (убирать игрушки, наводить порядок в комнате и т.п.). Это становится возможным благодаря осознанию детьми общепринятых *норм и правил поведения* и обязательности их выполнения. Ребенок эмоционально переживает не только оценку его поведения другими, но и соблюдение им самим норм и правил, соответствие его поведения своим морально-нравственным представлениям. Однако соблюдение норм (дружно играть, делиться игрушками, контролировать агрессию и т.д.), как правило, в этом возрасте возможно лишь во взаимодействии с теми, кто наиболее симпатичен, с друзьями.

В возрасте от 5 до 6 лет происходят изменения в представлениях ребенка о себе. Эти представления начинают включать не только характеристики, которыми ребенок наделяет себя настоящего, в данный отрезок времени, но и качества, которыми он хотел бы или, наоборот, не хотел бы обладать в будущем. Эти представления пока существуют как образы реальных людей или сказочных персонажей («Я хочу быть таким, как Человек-Паук», «Я буду как принцесса» и т.д.). В них проявляются усваиваемые детьми этические нормы. В этом возрасте дети в значительной степени ориентированы на сверстников, большую часть времени проводят с ними в совместных играх и беседах, оценки и мнение товарищей становятся существенными для них. Повышается избирательность и устойчивость взаимоотношений с ровесниками. Свои предпочтения дети объясняют успешностью того или иного ребенка в игре («с ним интересно играть» и т.п.) или его положительными качествами («она хорошая», «он не дерется» и пр.).

Более совершенной становится крупная *моторика*. Ребенок этого возраста способен к освоению сложных движений: может пройти по неширокой скамейке и при этом даже перешагнуть небольшое препятствие; умеет отбивать мяч о землю одной рукой несколько раз подряд. Уже наблюдаются отличия в движениях мальчиков и девочек (у мальчиков - более порывистые, у девочек - мягкие, плавные, уравновешенные), общей конфигурации тела в зависимости от пола ребенка. Активно формируется осанка детей, правильная манера держаться. Посредством целенаправленной и систематической двигательной активности укрепляются мышцы и связки. Развиваются выносливость (способность достаточно длительное время заниматься физическими упражнениями) и силовые качества (способность применения ребенком небольших по величине усилий на протяжении достаточно длительного времени). Ловкость и развитие мелкой моторики проявляются в более высокой степени самостоятельности ребенка при *самообслуживании*: дети практически не нуждаются в помощи взрослого, когда одеваются и обуваются. Некоторые дети могут обращаться со шнурками - продевать их в ботинок и завязывать бантиком.

К 5 годам они обладают довольно большим запасом *представлений об окружающем*, которые получают благодаря своей активности, стремлению задавать вопросы и экспериментировать. Представления об основных свойствах предметов еще более расширяются и углубляются. Ребенок этого возраста уже хорошо знает основные цвета и имеет

представления об оттенках (например, может показать два оттенка одного цвета: светло-красный и темно-красный). Дети шестого года могут рассказать/ чем отличаются геометрические фигуры друг от друга. Для них не составит труда сопоставить между собой по величине большое количество предметов: например, расставить по порядку 7-10 тарелок разной величины и разложить к ним соответствующее количество ложек разного размера. Возрастает способность ребенка ориентироваться в пространстве. Если предложить ему простой план комнаты, то он сможет показать кроватку, на которой спит. Освоение времени все еще не совершенно. Отсутствует точная ориентация во временах года, днях недели. Дети хорошо усваивают названия тех дней недели и месяцев года, с которыми связаны яркие события.

Внимание детей становится более устойчивым и произвольным. Они могут заниматься не очень привлекательным, но нужным делом в течение 20-25 минут вместе со взрослым. Ребенок этого возраста уже способен действовать по *правилу*, которое задается взрослым (отобрать несколько фигур определенной формы и цвета, отыскать на картинке изображение предметов и заштриховать их определенным образом).

Объем *памяти* изменяется не существенно. Улучшается ее устойчивость. При этом для запоминания детьми уже могут использоваться несложные приемы и средства (в качестве «подсказки» могут выступать карточки или рисунки).

На шестом году жизни ребенка происходят важные изменения в развитии *речи*. Становится нормой правильное произношение звуков. Сравнивая свою речь с речью взрослых, дошкольник может обнаружить собственные речевые недостатки. Ребенок шестого года жизни свободно использует средства интонационной выразительности: может читать стихи грустно, весело или торжественно, способен регулировать громкость голоса и темп речи в зависимости от ситуации (громко читать стихи на празднике или тихо делиться своими секретами и т.п.). Дети начинают употреблять обобщающие слова, синонимы, антонимы, оттенки значений слов, многозначные слова. Словарь детей также активно пополняется существительными, обозначающими название профессий, социальных учреждений (библиотека, почта, универсам, спортивный клуб и т.д.); глаголами, обозначающими трудовые действия людей разных профессий, прилагательными и наречиями, отражающими качество действий, отношение людей к профессиональной деятельности. Могут использовать в речи сложные случаи грамматики: несклоняемые

существительные, существительные множественного числа в родительном падеже, следовать орфоэпическим нормам языка. Способны к звуковому анализу простых трехзвуковых слов.

Дети учатся самостоятельно строить игровые и деловые диалоги, осваивая правила речевого этикета, пользоваться прямой и косвенной речью. В описательном и повествовательном монологе способны передать состояние героя, его настроение, отношение к событию, используя эпитеты, сравнения.

Круг *чтения* ребенка 5-6 лет пополняется произведениями разнообразной тематики, в том числе связанной с проблемами семьи, взаимоотношений со взрослыми, сверстниками, с историей страны. Малыш способен удерживать в памяти большой объем информации, ему доступно «чтение с продолжением» Дети приобщаются к литературному контексту, в который включается еще и автор, история создания произведения. Практика «анализа» текстов, работ с иллюстрациями способствует углублению читательского опыта формированию читательских симпатий.

Характеристика возрастных и индивидуальных особенностей развития детей 6-7 лет

В целом ребенок 6-7 лет осознает себя как личность, как самостоятельный субъект деятельности и поведения.

Дети способны давать определения некоторым моральным понятиям («добрый человек - это такой, который, всем помогает, защищает слабых») и достаточно тонко их различать, например, очень хорошо различают положительную окрашенность слова «экономный» и отрицательную - слова «жадный». Они могут совершать позитивный нравственный выбор не только в воображаемом плане, но и в реальных ситуациях (например, могут самостоятельно, без внешнего принуждения, отказаться от чего-то приятного в пользу близкого человека).

Социально-нравственные чувства и эмоции достаточно устойчивы.

В основе произвольной регуляции поведения лежат не только усвоенные (или заданные извне) *правила и нормы*. Расширяется мотивационная сфера дошкольников 6-7 лет за счет развития таких социальных по происхождению мотивов, как познавательные, просоциальные (побуждающие делать добро), а также мотивов самореализации. Поведение ребенка начинает регулироваться также его представлениями о том, «что такое хорошо и что такое плохо». С развитием

морально-нравственных представлений напрямую связана и возможность эмоционально оценивать свои поступки. Ребенок испытывает чувство удовлетворения, радости, когда поступает правильно, «хорошо», и смущение, неловкость, когда нарушает правила, поступает «плохо». Общая самооценка детей представляет собой глобальное, положительное недифференцированное отношение к себе, которое формируется под влиянием эмоционального отношения со стороны взрослых.

К концу дошкольного возраста происходят существенные изменения в эмоциональной сфере. С одной стороны, у детей этого возраста более богатая эмоциональная жизнь, их эмоции глубоки и разнообразны по содержанию. С другой стороны, они более сдержаны и избирательны в эмоциональных проявлениях. Продолжает развиваться способность детей понимать эмоциональное состояние другого человека - сочувствие - даже тогда, когда они непосредственно не наблюдают его эмоциональных переживаний. К концу дошкольного возраста у них формируются обобщенные эмоциональные представления, что позволяет им предвосхищать последствия своих действий. Это существенно влияет на эффективность произвольной регуляции поведения - ребенок не только может отказаться от нежелательных действий или вести себя «хорошо», но и выполнять неинтересное задание, если будет понимать, что полученные результаты принесут кому-то пользу, радость и т.п. Благодаря таким изменениям в эмоциональной сфере поведение дошкольника становится менее ситуативным и чаще выстраивается с учетом интересов и потребностей других людей.

Сложнее и богаче по содержанию становится *общение* ребенка со взрослым. По-прежнему нуждаясь в доброжелательном внимании, уважении и сотрудничестве взрослого, ребенок при этом стремится как можно больше узнать о нем, причем круг его интересов выходит за рамки конкретного повседневного взаимодействия. Так, дошкольник внимательно слушает рассказы родителей о том, что у них произошло на работе, живо интересуется тем, как они познакомились, при встрече с незнакомыми людьми часто спрашивает, где они живут, есть ли у них дети, кем они работают и т.п. Развитие общения детей со взрослыми к концу 7-го года жизни создает отчасти парадоксальную ситуацию. С одной стороны, ребенок становится более инициативным и свободным в общении и взаимодействии со взрослым, с другой, очень зависим от его авторитета. Для него чрезвычайно важно делать все правильно и быть хорошим в глазах взрослого.

Большую значимость для детей 6-7 лет приобретает общение между собой. Их избирательные отношения становятся устойчивыми, именно в этот период зарождается детская дружба. Дети охотно делятся своими впечатлениями, высказывают суждения о событиях и людях, расспрашивают о том, где были, что видели и т.п., то есть участвуют в ситуациях «чистого общения», не связанных с осуществлением других видов деятельности. При этом они могут внимательно слушать друг друга, эмоционально сопереживать рассказам друзей. Дети продолжают активно сотрудничать, вместе с тем у них наблюдаются и конкурентные отношения — в общении и взаимодействии стремятся в первую очередь проявить себя, привлечь внимание других к себе. Однако у них есть все возможности придать такому соперничеству продуктивный и конструктивный характер, и избегать негативных форм поведения.

К концу дошкольного возраста существенно увеличивается устойчивость произвольного *внимания*, что приводит к меньшей отвлекаемости детей. Вместе с тем возможности детей сознательно управлять своим вниманием весьма ограничены. Сосредоточенность и длительность деятельности ребенка зависит от ее привлекательности для него. Внимание мальчиков менее устойчиво.

В 6-7 лет у детей увеличивается объем *памяти*, что позволяет им произвольно (т.е. без специальной цели) запомнить достаточно большой объем информации. Дети также могут самостоятельно ставить перед собой задачу что-либо запомнить, используя при этом простейший механический способ запоминания - повторение. Однако, в отличие от малышей, они делают это либо шепотом, либо про себя. Если задачу на запоминание ставит взрослый, ребенок может использовать более сложный способ - логическое упорядочивание: разложить запоминаемые картинки по группам, выделить основные события рассказа. Ребенок начинает относительно успешно использовать новое средство — слово (в отличие от детей старшего возраста, которые эффективно могут использовать только наглядно-образные средства - картинки, рисунки). С его помощью он анализирует запоминаемый материал, группирует его, относя к определенной категории предметов или явлений, устанавливает логические связи. Но, несмотря на возросшие возможности детей 6-7 лет целенаправленно запоминать информацию с использованием различных средств и способов, произвольное запоминание остается наиболее продуктивным до конца дошкольного детства. Девочек отличает больший объем и устойчивость памяти.

В 6-7 лет продолжается развитие наглядно-образного мышления, которое позволяет решать ребенку более сложные задачи, с использованием обобщенных наглядных средств (схем, чертежей и пр.) и обобщенных представлений о свойствах различных предметов и явлений. Действия наглядно-образного мышления (например, при нахождении выхода из нарисованного лабиринта) ребенок этого возраста, как правило, совершает уже в уме, не прибегая к практическим предметным действиям даже в случаях затруднений. Упорядочивание предметов (сериацию) дети могут осуществлять уже не только по убыванию или возрастанию наглядного признака предмета или явления (например, цвета или величины), но и какого-либо скрытого, непосредственно не наблюдаемого признака. Например, упорядочивание изображений видов транспорта, в зависимости от скорости их передвижения. Классифицируют изображения предметов также по существенным, непосредственно не наблюдаемым признакам. Например, по родовидовой принадлежности («Мебель», «Посуда», «Дикие животные»). Возможность успешно совершать действия сериации и классификации во многом связана с тем, что на 7 году жизни в процесс мышления все более активно включается речь. Использование ребенком (вслед за взрослым) слова для обозначения существенных признаков предметов и явлений приводит к появлению первых понятий. Конечно же, понятия дошкольника не являются отвлеченными, теоретическими, они сохраняют еще тесную связь с его непосредственным опытом. Часто первые свои понятийные обобщения ребенок делает, исходя из функционального назначения предметов или действий, которые с ними можно совершать. Так, они могут объединить рисунок кошки с группой «дикие животные», «потому что она тоже может жить в лесу», а изображения девочки и платья будет объединены, «потому что она его носит».

1.2. Планируемые результаты освоения программы

По итогам обучения по программе ожидается, следующие результаты:

- совершенствуются познавательные способности детей,
- развиты мыслительные умения,
- развита мелкая мускулатура рук,
- научатся подчинять свои действия заданной системе требований,
- осуществлять звуковой анализ и синтез,
- действовать в соответствии с инструкцией взрослого,
- научатся анализировать и копировать образец,

- научатся различать пространственные отношения объектов.

Для оценки эффективности занятий можно использовать такие показатели, как поведение детей на занятиях: отмечаются такие особенности при выполнении заданий как активность, заинтересованность, эмоциональное состояние, произвольность поведения, умение удерживать инструкции. По итогам обучения по программе проводится фронтальная диагностика психологической готовности детей к школьному обучению.

II. Содержательный раздел

2.1. Содержание программы

Программа «Развивай-ка» предусматривает следующие формы организации:

1. Фронтальное (подгрупповое) занятие – 2 раза в неделю.
2. Индивидуальная работа.

Структура занятий по психологической подготовке детей к школе состоит из следующих этапов:

- 1 часть – развитие мелкой моторики;
- 2 часть – развитие мышления;
- 3 часть – развитие речи;
- 4 часть – развитие памяти;
- 5 часть – развитие внимания;
- 6 часть – снятие эмоционального напряжения, релаксация.

В начале занятия даются игры и упражнения на развитие мелкой моторики: пальчиковые игры, прописывание узоров, а затем букв в тетради. Далее идут игры и упражнения на развитие познавательных процессов.

В заключительной части каждого игрового занятия проводится церемония прощания – рефлексия. Совместное обсуждение и переживание как положительных, так и отрицательных эмоций объединяет детей, порождает у них желание поддерживать друг друга.

1. «Развитие мелкой моторики»

Развитие координированных движений мелких мышц, составляющих кисть руки необходимо для того, чтобы ребенок писал правильно, красиво и легко. Развитие тонкой моторики стимулирует развитие интеллектуальных способностей в целом.

Задачи:

- Подготовить руку к овладению безотрывным письмом (развивать тонкую моторику пальцев руки и мышцы кисти);

- Научить детей ориентироваться в пространственных категориях: право-лево, вверх-низ;
- Упражнять в написании печатного шрифта.

2. «Развитие мышления»

Мышление ребенка в возрасте 6-7 находится «в плену» его житейского опыта: он не может установить связи и отношения предметов логическим путем. Умение мыслить подразумевает: выделение существенных признаков предмета; синтез различных признаков в целое представление о предмете; сравнение предметов и выявление различий в них и т.д.

Задачи:

- Содействовать развитию наглядно-образного мышления;
- Развивать сообразительность, любознательность;
- Развивать мыслительные операции;
- Развивать логическое мышление;
- Учить выделять существенные признаки.

3. «Развитие речи»

Речь – это не только средство общения, но и орудие мышления, творчества, носитель памяти, информации, средство самопознания и т.д.

Любой язык, несмотря на свои индивидуальные различия, имеет следующие компоненты: фонетика, лексика, грамматика. Когда мы говорим о развитии речи дошкольника, становление языковой системы которого еще не закончено, то понимаем под этим совершенствование всех указанных компонентов языковой системы.

Задачи:

- Расширять и активизировать словарный запас;
- Пополнять запас знаний и сведений;
- Развивать воображение, фантазию;
- Побуждать детей задавать вопросы на интересующие их темы.

4. «Развитие памяти»

Психолог должен научить ребенка различным формам пользования памятью. Все виды памяти тесно взаимосвязаны между собой и не изолированы друг от друга. Экспериментально доказано, что человек может запомнить любой объем материала, однако извлечь его из памяти – лишь при внешнем стимулировании определенных зон головного мозга. Для детей более естественно запоминание материала, включенного в игровую деятельность.

Задачи:

- Развивать произвольную и произвольную память;
- Развить зрительную и слуховую память.

5. «Развитие внимания»

Уровень развития внимания во многом определяет успешность обучения ребенка в школе. Ребенок может долго на чем-то удерживать свое внимание, пока не угаснет интерес. Внимание и интерес неразделимы. Поэтому игры и упражнения по развитию внимания должны быть непременно интересны для ребенка. Но в дальнейшем, обучаясь в школе, ему придется выполнять ряд заданий, предполагающих удержание внимания волевым усилием. Поэтому для будущих первоклассников очень важно развитие произвольного внимания, которое развивается постепенно, по мере развития отдельных его свойств (объема, концентрации, распределения, переключения, устойчивости).

Задачи:

- Развивать сенсорное внимание;
- Развивать слуховое внимание;
- Развивать моторно-двигательное внимание.

6. «Содействие становлению учебной мотивации»

Существенный момент мотивационной готовности к школьному обучению – произвольность поведения и деятельности, т.е. возникновение у ребенка потребностей и мотивов такой структуры, при которой он становится способным подчинять свои непосредственные импульсивные желания сознательно поставленным целям.

Задачи:

- Развивать познавательные мотивы учения (пробуждать у ребенка познавательный интерес; расширять кругозор детей)
- Содействовать формированию мотива достижения по типу «стремление к успеху» (уважительно и внимательно относиться к потребностям и достижениям ребенка; эмоционально поощрять успехи ребенка и попытки овладеть чем-то новым)
- Способствовать формированию социальных мотивов учения (способствовать формированию у детей положительного образа школы и положительного образа ученика; создавать у детей установку, что пока они маленькие, они не ходят в школу, а в школу принимают только тех детей, кто становится постарше и хочет серьезно учиться, как взрослые).

7. «Снятие эмоционального напряжения»

На каждом занятии проводится психомышечная тренировка для снятия мышечного и эмоционального напряжения. В этой части занятия дети могут поделиться тем, что им понравилось или не понравилось, что для них было тяжело, а что легко, похвалить себя за проделанную работу.

Режим реализации Программы

Возрастная группа	Количество занятий		Длительность занятий	Форма организации	Срок реализации	Наполняемость групп
	В месяц	В неделю				
Для детей 5-6 лет	8	2	25 минут	Групповая индивидуальная (по запросу родителей)	С 15 сентября по 31 мая	4-6 детей
Для детей 6 - 7 лет	8	2	30 минут	Групповая индивидуальная (по запросу родителей)	С 15 сентября по 31 мая	4-6 детей

Формы реализации программы:

- групповая и индивидуальная работа с детьми
- консультации для родителей и педагогов
- публикация информации на сайте МДОАУ №171
- оформление пространственной предметно – развивающей среды

Программа рассчитана на 1 год обучения (с 15 сентября по 31 мая, 2 занятия в неделю) и состоит из следующих этапов.

ЭТАПЫ РАБОТЫ:

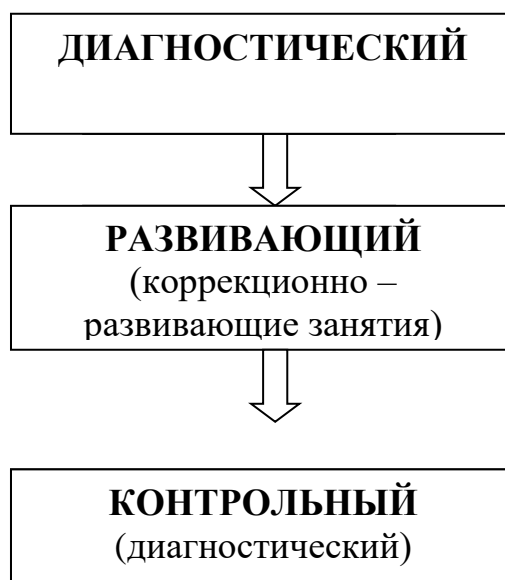

2.2. УЧЕБНЫЙ ПЛАН

Программа рассчитана с учетом возрастных особенностей. Комплекс занятий направлен на развитие пяти взаимосвязанных психических процессов, определяющих познавательные возможности, и включает соответствующие разделы: «Тонкая моторика руки», «Внимание», «Память», «Мышление», «Речь». На каждом занятии проводится психомышечная тренировка для снятия мышечного и эмоционального напряжения.

Программа рассчитана на 1 год обучение детей с 5 до 7 лет

№ п/п	Разделы программы	Количество часов		
		неделю	месяц	год
1.	Развитие мелкой моторики	2	8	98
2.	Мышление	2	8	98
3.	Речь	2	8	98
4.	Память	2	8	98
5.	Внимание	2	8	98
6.	Упражнения для снятия мышечного и эмоционального напряжения (Релаксация)	2	8	98

Продолжительность занятий для детей 5-6 лет - 25 минут, для детей 6-7 лет – 30 минут. За счет того, что деятельность постоянно меняется, дети данной возрастной группы легко проводят данное время и не устают.

2.3 Календарно-тематический план.

Сентябрь

№ занятия	Познавательные цели	Содержание занятия	Дидактический материал
1	<p>Развитие мелкой моторики</p> <p>Развитие памяти</p> <p>Обучение способности к переключению внимания и концентрации</p> <p>Развитие способности устанавливать закономерность, развитие логического мышления, пространственного воображения, конструктивных умений</p> <p>Снятие мышечного и эмоционального напряжения, развитие воображения и фантазии</p>	<p>Фигуры из палочек</p> <p>Игра «Что изменилось?» «Будь внимателен»</p> <p>Квадратные забавы</p> <p>Час «Тишины» и час «Можно»</p>	<p>Счетные палочки, схемы-образцы 6-8 игрушек</p> <p>Двухцветный квадрат Воскобовича</p>
2	<p>Развитие мелкой моторики</p> <p>Развитие памяти</p> <p>Развитие активного, волевого внимания</p> <p>Развитие способности устанавливать закономерность, развитие логического мышления, пространственного воображения, конструктивных умений</p> <p>Снятие напряжения, обучение действовать по правилам</p>	<p>Сделай также</p> <p>Игра «Что добавилось?» «Пишущая машинка»</p> <p>Квадратные забавы</p> <p>«Кричалки-шепталки-молчалки»</p>	<p>Счетные палочки, схемы-образцы 6-8 картинок или игрушек</p> <p>Карточки с буквами «Квадрат Воскобовича» (четырёхцветный)</p> <p>Три силуэта ладони: красный, желтый, синий</p>
3	<p>Развитие мелкой моторики</p> <p>Развитие памяти</p> <p>Развитие слухового внимания</p> <p>Развитие сообразительности, пространственного воображения, логического мышления, математических и творческих способностей</p> <p>Обучение снятия эмоционального напряжения</p>	<p>Сделай также</p> <p>Игра «Что стало по-другому?» «Кто лучше слышит» «Сложи квадрат»</p> <p>«Шалтай-болтай» «Шаловливая минутка»</p>	<p>Палочки Кьюзенера, схемы-образцы 6-8 предметов</p> <p>Не требуется Сложи квадрат I, II уровни</p> <p>Не требуется</p>
4	<p>Развитие мелкой моторики</p> <p>Развитие памяти</p>	<p>Сделай также</p> <p>Игра «Запомни-положи»</p>	<p>Логические блоки Дьенеша, схемы-образцы 5-6 предметов</p>

	<p>Развитие концентрации внимания</p> <p>Развитие сообразительности, пространственного воображения, логического мышления, математических и творческих способностей</p> <p>Обучение составлению предложений по опорным словам, развитие речи.</p> <p>Обучение снятию эмоционального напряжения</p>	<p>«Хамелеон»</p> <p>«Сложи квадрат»</p> <p>«Истории в картинках-1»</p> <p>«Рисование ладонями»</p>	<p>или игрушек</p> <p>Не требуется</p> <p>Сложи квадрат II, III уровни</p> <p>Сюжетные картинки</p>
5	<p>Развитие мелкой моторики</p> <p>Развитие памяти</p> <p>Развитие целенаправленного слухового внимания</p> <p>Развитие абстрактного мышления, пространственную логику, умение анализировать и комбинировать</p> <p>Обучения навыкам анализа и рассуждения</p> <p>Обучение способности концентрации, снятие мышечного напряжения</p>	<p>Игры с рамками</p> <p>М.Монтессори</p> <p>Игра «Что пропало?»</p> <p>«Поставь пальчик»</p> <p>«Тетрис»</p> <p>«Истории в картинках-1»</p> <p>«Снеговик»</p>	<p>Рамка с кнопками, рамка с пуговицами, рамка с ремнями</p> <p>5-8 игрушек</p> <p>16 любых картинок</p> <p>Тетрис Лены Даниловой</p> <p>Сюжетные картинки</p> <p>Не требуется</p>
6	<p>Развитие мелкой моторики</p> <p>Развитие памяти</p> <p>Развитие способности переключения внимания</p> <p>Развитие логики, воображения, усидчивости, внимания; обучение ориентироваться на плоскости, работать по схеме</p> <p>Развитие произвольности поведения</p>	<p>Игры с рамками</p> <p>М.Монтессори</p> <p>Игра «Запомни пары»,</p> <p>Игра «Запомни слова»</p> <p>«Слушай и выполняй»</p> <p>Рисование резиночками</p> <p>Стойкий оловянный солдатик</p>	<p>Рамка с бантами, рамка с застёжками, рамка с булавками</p> <p>Парные картинки</p> <p>Список слов</p> <p>Запись музыки</p> <p>Математический планшет</p> <p>Не требуется</p>
7	<p>Развитие мелкой моторики</p> <p>Развитие памяти</p> <p>Развитие внимания</p> <p>Развитие пространственного мышления</p>	<p>Пальчиковая игра</p> <p>«Ежик», «Ежик и мышки», «Этот шарик не простой»</p> <p>Игра «Чем отличается»</p> <p>«Четыре стихии»</p> <p>«Найди подходящее место»</p>	<p>Мячики «Су-Джок»</p> <p>Картинки (пары похожих)</p> <p>Не требуется</p> <p>Блоки с цилиндрами-</p>

	Обучения навыкам анализа и рассуждения Расслабление мышц, снятие напряжения	«Истории в картинках – 2» «Драка», «Воздушные шарики»	вкладышами М.Монтессори Сюжетные картинки Не требуется
8	Развитие мелкой моторики Развитие памяти Развитие умения быстро сосредоточиться Развитие логического мышления и умения группировать предметы по признаку Развитие способности к анализу, умение решать нестандартные задачи, расширение интеллектуальных способностей Снятие излишнего мышечного напряжения	Выкладывание бусин Игра «Запомни и запиши цифры» «Что там» Плашки Выгодского «Сложи узор» «Слепой танец»	Набор для сортировки М. Монтессори Карточки с цифрами Не требуется Плашки Выгодского Интеллектуальная игра «Сложи узор» Б.П. Никитина

Октябрь

№ занятия	Познавательные цели	Содержание занятия	Дидактический материал
9	Развитие мелкой моторики Развитие памяти Расширение объема внимания Развитие способности к анализу, умение решать нестандартные задачи, расширение интеллектуальных способностей Расслабление мышц тела	Выкладывание бусин Игра «Повтори за мной действия» «Найди два одинаковых числа» «Насос и мяч» «Уникуб» «Тряпичная кукла», «Штанга 1»	Бусины, доска для выкладывания бусин М.Монтессори Не требуется Карточки с цифрами Интеллектуальная игра Никитина Б.П. «Уникуб» Не требуется
10	Развитие мелкой моторики и тактильных ощущений Развитие памяти Развитие слухового произвольного внимания	Работа с тактильными и тепловыми таблицами Игра «Постучи, как я» «Запиши буквы, как запомнил»	Материалы М.Монтессори: тактильные дощечки, тепловые дощечки, цилиндры с пружинками Не требуется Бумага, ручки

	Развитие способности к комбинаторике и пространственному мышлению Снятие мышечных зажимов	«Кубики для всех» «Винт», «Штанга 2», «Сосулька»	Интеллектуальная игра Б.П. Никитина «Кубики для всех» Не требуется
11	Развитие мелкой моторики Развитие способности устанавливать закономерность Обучения навыкам анализа и рассуждения Развитие зрительной памяти Обучение способности к переключению внимания и концентрации Снятие мышечного и эмоционального напряжения, развитие воображения и фантазии	«Фонарики» «Братья - ленивцы» «Чего не хватает» Картина «Удачная рыбалка» «Запомни картинки» «Хлопни в ладоши» «Зачеркни букву» Психомышечная тренировка «Жмурки»	Не требуется Карточки с заданием (прил.13) Картина на интерактивной доске SMART table Картинки Не требуется Шарф
12	Развитие мелкой моторики Развитие способности выделять черты сходства и различия по существенным признакам; Развитие фантазии Развитие использовать мнемонические приемы для запоминания текста Обучение способности концентрации, объема, переключения, устойчивости внимания Снятие напряжения, обучение моделированию внешних проявлений чувств	«Братья - ленивцы» «Заготавливаем капусту» «Сравнение предметов» Картина «Удачная рыбалка» «У оленя дом большой» «Портрет» «Зачеркни букву» Психомышечная тренировка. «Отражение»	Не требуется Пары слов на SMART table Картина Не требуется Вырезка из газеты или журнала (10x10 см), карандаш, кукла Не требуется
13	Развитие мелкой моторики Развитие способности устанавливать закономерность Обучение составлению предложений по опорным словам, развитие речи. Развитие активного внимания, Развитие объема кратковременной слуховой памяти Обучение рефлексии; снятие эмоционального напряжения	«Братья - ленивцы» «Теремки» «Чего не хватает?» Картина «Удачная рыбалка» «Слушай музыку» «Ушки на макушке» «Каскад слов» «Ловушка»	Не требуется Прил. 13 Картина Магнитофон Список слов Не требуется
14	Развитие любознательности Развитие способности устанавливать закономерность	Разминка «Чего не хватает?» Картина «Удачная	Не требуется Приложение Картина

	Обучение составлению предложений по опорным словам, развитие речи. Развитие активного внимания, Развитие объема кратковременной слуховой памяти Обучение рефлексии; снятие эмоционального напряжения	рыбалка» «Слушай музыку» «Ушки на макушке» «Каскад слов» «Ловушка»	Магнитофон Список слов Не требуется
15	Развитие мелкой моторики Развитие умения классифицировать предметы по существенным признакам и обобщать Обучения навыкам анализа и рассуждения Развитие зрительной памяти Обучение способности концентрации, объема Тренировка на дифференциацию заданий взрослого	«Теремки» «Бабочка» «Четвертый лишний» Картина «Новогодняя елка» «Запомни картинки» «Корректирные пробы» «Ушки на макушке» «Делай то, что я говорю и показываю»	Не требуется Презентация на ноутбуке Картина Картинки Приложение 2 Не требуется
16	Развитие мелкой моторики Развитие умения классифицировать предметы по существенным признакам и обобщать Обучения навыкам анализа и рассуждения Развитие зрительной памяти Обучение способности концентрации, объема Тренировка на дифференциацию заданий взрослого	Прописывание узоров в тетради «Четвертый лишний» Картина «Новогодняя елка» «Запомни картинки» «Корректирные пробы» «Ушки на макушке» «Делай то, что я говорю и показываю»	Тетрадь SMART table Картина Картинки Приложение 2 Не требуется

Ноябрь

№ занятия	Познавательные цели	Содержание занятия	Дидактический материал
17	Развитие мелкой моторики Развитие способности устанавливать закономерность	«Заготавливаем капусту» «Проведи линию по середине дорожки, не отрывая карандаш от бумаги» «Бусы»	Не требуется Приложение Приложение 15

	<p>Развитие фантазии</p> <p>Развитие объема кратковременной слуховой памяти</p> <p>Развитие активного внимания, умения соотносить свои действия со звучанием инструментов</p> <p>Обучение приемам и методам овладения своим волнением</p>	<p>Картина «Новогодняя елка»</p> <p>«Каскад слов»</p> <p>«Бубен и колокольчик»</p> <p>«Корректирующие пробы»</p> <p>«Приятное воспоминание»</p>	<p>Картина</p> <p>Список слов Бубен и колокольчик</p> <p>Не требуется</p>
18	<p>Развитие мелкой моторики</p> <p>Развитие способности устанавливать закономерность</p> <p>Развитие фантазии</p> <p>Развитие объема кратковременной слуховой памяти</p> <p>Развитие активного внимания, умения соотносить свои действия со звучанием инструментов</p> <p>Обучение приемам и методам овладения своим волнением</p>	<p>«Заготавливаем капусту»</p> <p>«Проведи линию по середине дорожки, не отрывая карандаш от бумаги»</p> <p>«Бусы»</p> <p>Картина «Новогодняя елка»</p> <p>«Каскад слов»</p> <p>«Бубен и колокольчик»</p> <p>«Приятное воспоминание»</p>	<p>Не требуется</p> <p>Приложение</p> <p>Приложение 8</p> <p>Картина</p> <p>Список слов Бубен и колокольчик,</p> <p>Не требуется</p>
19	<p>Развитие мелкой моторики</p> <p>Развитие способности устанавливать закономерность</p> <p>Обучение составлению предложений по опорным словам, развитие речи.</p> <p>Обучение навыкам запоминания образца, ситуации</p> <p>Обучение способности концентрации внимания на ощущениях своего тела</p> <p>Снятие мышечного и эмоционального напряжения</p>	<p>«Братья ленивцы»</p> <p>«Помоги зайчатам добраться до дома. Проведи линию по середине дорожки»</p> <p>«Клумба»</p> <p>Картина «Новогодняя елка»</p> <p>«Что изменилось»</p> <p>«Бубен, колокольчик, дудочка», «Пульс»</p> <p>«Тряпичная кукла»</p>	<p>Не требуется</p> <p>Приложение</p> <p>Приложение 16</p> <p>Картина</p> <p>Интерактивная доска</p> <p>Не требуется</p>
20	<p>Развитие мелкой моторики</p> <p>Развитие способности устанавливать закономерность</p> <p>Обучение составлению предложений по опорным словам, развитие речи.</p> <p>Обучение навыкам запоминания образца, ситуации</p> <p>Обучение способности</p>	<p>«Братья ленивцы»</p> <p>«Помоги зайчатам добраться до дома. Проведи линию по середине дорожки»</p> <p>«Клумба»</p> <p>Картина «Новогодняя елка»</p> <p>«Что изменилось»</p> <p>«Бубен, колокольчик,</p>	<p>Не требуется</p> <p>Приложение</p> <p>Приложение 16</p> <p>Картина</p> <p>Две картинки с изображением одной и той же комнаты; на</p>

	концентрации внимания на ощущениях своего тела Снятие мышечного и эмоционального напряжения	дудочка», «Пульс» «Тряпичная кукла»	одной из картинок предметы переставлены и находятся в другом порядке Не требуется
21	Развитие мелкой моторики Развитие умения классифицировать предметы по существенным признакам и обобщать Обучения навыкам анализа и рассуждения Развитие преднамеренного запоминания и припоминания, долговременной памяти Развитие слухового внимания, увеличение объема внимания Снятие мышечного и эмоционального напряжения, развитие воображения и фантазии	«Теремки», «Дорисуй картинку. Соедини линии по пунктирам» «Четвертый лишний» Картина «Конфета с сюрпризом» «Запомни и покажи» (Таблицы Ф.Е. Рыбакова) «Узор», «Выложи кружочки» «Скульптура»	Приложение Пять карточек, на каждой из которых изображены четыре предмета, один – лишний Картина Таблицы Ф.Е. Рыбакова (прил. Тетрадный лист в клеточку и карандаш, Два набора по пять кружочков одного диаметра, но разного цвета Не требуется
22	Развитие мелкой моторики Развитие умения классифицировать предметы по существенным признакам и обобщать Обучения навыкам анализа и рассуждения Развитие преднамеренного запоминания и припоминания, долговременной памяти Развитие слухового внимания, увеличение объема внимания Снятие мышечного и эмоционального напряжения, развитие воображения и фантазии	«Теремки», «Дорисуй картинку. Соедини линии по пунктирам» «Четвертый лишний» Картина «Конфета с сюрпризом» «Запомни и покажи» (Таблицы Ф.Е. Рыбакова) «Узор», «Выложи кружочки» «Скульптура»	Приложение Пять карточек, на каждой из которых изображены четыре предмета, один – лишний Картина Таблицы Ф.Е. Рыбакова (прил. Тетрадный лист в клеточку и карандаш, Два набора по пять кружочков одного диаметра, но разного цвета Не требуется
23	Развитие мелкой моторики Развитие способности устанавливать закономерность в изображении на основе зрительного и мыслительного анализа Развитие фантазии Обучение навыкам запоминания	«Бабочка», «Обведи рисунок точно по линиям, не отрывая карандаш от бумаги» «Чего не хватает?» Картина «Конфета с сюрпризом»	Приложение Приложение 13 Картина Не требуется

	<p>текста с помощью мнемонических приемов.</p> <p>Развитие умения переключать слуховое внимание, выполнять действия согласно показанной картинке</p> <p>Обучение целенаправленному управлению мышцами лица; обучение свойствам невербального общения</p>	<p>«Купим мы, бабушка...»</p> <p>«Узор», «Погода»</p> <p>«Улыбка»</p>	<p>Тетрадный лист, Картинки с изображением солнышка, тучки и дождика; зонт</p> <p>Не требуется</p>
24	<p>Развитие мелкой моторики</p> <p>Развитие способности устанавливать закономерность в изображении на основе зрительного и мыслительного анализа</p> <p>Развитие фантазии</p> <p>Обучение навыкам запоминания текста с помощью мнемонических приемов.</p> <p>Развитие умения переключать слуховое внимание, выполнять действия согласно показанной картинке</p> <p>Обучение целенаправленному управлению мышцами лица; обучение свойствам невербального общения</p>	<p>«Бабочка», «Обведи рисунок точно по линиям, не отрывая карандаш от бумаги»</p> <p>«Чего не хватает?»</p> <p>Картина «Конфета с сюрпризом»</p> <p>«Купим мы, бабушка...»</p> <p>«Узор», «Погода»</p> <p>«Улыбка»</p>	<p>Приложение</p> <p>Приложение 14</p> <p>Картина</p> <p>Не требуется</p> <p>Тетрадный лист, Картинки с изображением солнышка, тучки и дождика; зонт</p> <p>Не требуется</p>

Декабрь

№ занятия	Познавательные цели	Содержание занятия	Дидактический материал
25	<p>Развитие мелкой моторики</p> <p>Развитие способности устанавливать закономерность</p> <p>Обучение составлению предложений по опорным словам, развитие речи.</p> <p>Обучение навыкам запоминания образа, ситуации в условиях уменьшения времени</p> <p>Развитие концентрации внимания, переключения</p> <p>Усиление положительного</p>	<p>«Птица», «Дорисуй картинку. Соедини линии по пунктирам»</p> <p>«Зонтики»</p> <p>Картина «Конфета с сюрпризом»</p> <p>«Что изменилось?»</p> <p>«Погода», «Найди отличия»</p> <p>«Встречаемся и</p>	<p>Приложение</p> <p>Приложение 17</p> <p>Картина</p> <p>Две картинки с изображением одного и того же эпизода, но с перестановкой</p> <p>Две картинки с похожими изображениями одного и того же</p>

	эмоционального переживания	прощаемся с улыбкой»	предмета
26	<p>Развитие мелкой моторики</p> <p>Развитие способности устанавливать закономерность</p> <p>Обучение составлению предложений по опорным словам, развитие речи.</p> <p>Обучение навыкам запоминания образа, ситуации в условиях уменьшения времени</p> <p>Развитие концентрации внимания, переключения</p> <p>Усиление положительного эмоционального переживания</p>	<p>«Птица», «Дорисуй картинку. Соедини линии по пунктирам»</p> <p>«Зонтики»</p> <p>Картина «Конфета с сюрпризом»</p> <p>«Что изменилось?»</p> <p>«Погода», «Найди отличия»</p> <p>«Встречаемся и прощаемся с улыбкой»</p>	<p>Приложение</p> <p>Карточки с заданием</p> <p>Картина</p> <p>Две картинки с изображением одного и того же эпизода, но с перестановкой</p> <p>Две картинки с похожими изображениями одного и того же предмета</p>
27	<p>Развитие мелкой моторики</p> <p>Развитие способности устанавливать закономерность</p> <p>Обучения навыкам анализа и рассуждения</p> <p>Развитие целенаправленного запоминания и припоминания</p> <p>Обучение способности концентрации, объема, переключения, устойчивости внимания</p> <p>Усиление положительных эмоциональных переживаний; поднятие настроения</p>	<p>«Гости», «Обведи рисунок точно по линиям, не отрывая карандаш от бумаги»</p> <p>«Загадка»</p> <p>Картина «В огороде»</p> <p>«Спрячь игрушки»</p> <p>Дорисуй каждому домику окошко, яблоку – веточку, а цветочку – серединку, «Найди отличия»</p> <p>«От улыбки станет всем светлей ...»</p>	<p>Приложение</p> <p>Карточки с заданием</p> <p>Картина</p> <p>Три игрушки</p> <p>Две картинки с похожими изображениями одного и того же предмета</p> <p>Текст песни</p>
28	<p>Развитие мелкой моторики</p> <p>Развитие способности устанавливать закономерность</p> <p>Обучения навыкам анализа и рассуждения</p> <p>Развитие целенаправленного запоминания и припоминания</p> <p>Обучение способности концентрации, объема, переключения, устойчивости внимания</p>	<p>«Гости», «Обведи рисунок точно по линиям, не отрывая карандаш от бумаги»</p> <p>«Загадка»</p> <p>Картина «В огороде»</p> <p>«Спрячь игрушки»</p> <p>Дорисуй каждому домику окошко, яблоку – веточку, а цветочку – серединку, «Найди</p>	<p>Приложение</p> <p>Карточки с заданием</p> <p>Картина</p> <p>Три игрушки</p> <p>Две картинки с похожими изображениями одного и того же предмета</p>

	Усиление положительных эмоциональных переживаний; поднятие настроения	отличия» «От улыбки станет всем светлей ...»	Текст песни
29	Развитие мелкой моторики Развитие способности устанавливать закономерность Развитие фантазии Развитие целенаправленного запоминания и припоминания Обучение способности концентрации, объема, переключения, устойчивости внимания Снятие мышечного и эмоционального напряжения	«Птица», Нарисуй внутри больших фигур постепенно уменьшающиеся фигуры, а вокруг маленьких – постепенно увеличивающиеся. «Квадрат» Картина «В огороде» «Найди игрушки» Найди выделенные фрагменты и обведи их «Тряпичная кукла»	Приложение 19 Картина Три игрушки Приложение 4 Не требуется
30	Развитие мелкой моторики Развитие способности устанавливать закономерность Развитие фантазии Развитие целенаправленного запоминания и припоминания Обучение способности концентрации, объема, переключения, устойчивости внимания Снятие мышечного и эмоционального напряжения	«Птица», Нарисуй внутри больших фигур постепенно уменьшающиеся фигуры, а вокруг маленьких – постепенно увеличивающиеся. «Квадрат» Картина «В огороде» «Найди игрушки» Найди выделенные фрагменты и обведи их «Тряпичная кукла»	Карточки с заданием (прил Картина Три игрушки Приложение 4 Не требуется
31	Развитие мелкой моторики Развитие мыслительных процессов обобщения, отвлечение, выделения существенных признаков Обучение составлению предложений по опорным словам,	«Гости», Проведи карандашом от удочки до рыбки. Кто из ребят, какую рыбку поймал? «Найди лишнее слово» Картина «В огороде»	Приложение Серии слов Картина

	<p>Развитие произвольной памяти</p> <p>Обучение способности концентрации, объема, переключения, устойчивости внимания</p> <p>Снятие мышечного и эмоционального напряжения, развитие воображения и фантазии</p>	<p>«Рассмотри внимательно»</p> <p>Найди в квадрате следующие слова: мяч, слон, облако, дом.</p> <p>«Скульптура»</p>	<p>Приложение</p> <p>Приложение 6</p> <p>Не требуется</p>
32	<p>Развитие мелкой моторики</p> <p>Развитие мыслительных процессов обобщения, отвлечение, выделения существенных признаков</p> <p>Обучение составлению предложений по опорным словам, Развитие произвольной памяти</p> <p>Обучение способности концентрации, объема, переключения, устойчивости внимания</p> <p>Снятие мышечного и эмоционального напряжения, развитие воображения и фантазии</p>	<p>«Гости», Проведи карандашом от удочки до рыбки. Кто из ребят, какую рыбку поймал?</p> <p>«Найди лишнее слово»</p> <p>Картина «В огороде»</p> <p>«Рассмотри внимательно»</p> <p>Найди в квадрате следующие слова: мяч, слон, облако, дом.</p> <p>«Скульптура»</p>	<p>Приложение</p> <p>Серии слов</p> <p>Картина</p> <p>Приложение</p> <p>Приложение 6</p> <p>Не требуется</p>

Январь

№ занятия	Познавательные цели	Содержание занятия	Дидактический материал
33	<p>Развитие мелкой моторики</p> <p>Развитие умения классифицировать предметы по существенным признакам и обобщать</p> <p>Обучения навыкам анализа и рассуждения</p> <p>Развитие целенаправленного запоминания и припоминания</p> <p>Развитие концентрации внимания</p> <p>Обучение приемам ритмичного</p>	<p>«Теремки», Обведи рисунок точно по линиям, не отрывая карандаш от бумаги</p> <p>«Четвертый лишний»</p> <p>Картина «Первое свидание»</p> <p>«Кто не на месте?»</p> <p>«Чем отличаются картинки»</p>	<p>Приложение</p> <p>Пять карточек, на каждой из которых изображены четыре предмета, один – лишний</p> <p>Десять игрушек</p> <p>Две картинки с похожим сюжетом</p>

	дыхания для снятия напряжения;	«Дыхание»	Не требуется
34	<p>Развитие мелкой моторики</p> <p>Развитие умения классифицировать предметы по существенным признакам и обобщать</p> <p>Обучения навыкам анализа и рассуждения</p> <p>Развитие целенаправленного запоминания и припоминания</p> <p>Развитие концентрации внимания</p> <p>Обучение приемам ритмичного дыхания для снятия напряжения;</p>	<p>«Теремки», Обведи рисунок точно по линиям, не отрывая карандаш от бумаги</p> <p>«Четвертый лишний»</p> <p>Картина «Первое свидание»</p> <p>«Кто не на месте?»</p> <p>«Чем отличаются картинки»</p> <p>«Дыхание»</p>	<p>Приложение SMART table</p> <p>Десять игрушек</p> <p>Две картинки с похожим сюжетом</p> <p>Не требуется</p>
35	<p>Развитие мелкой моторики</p> <p>Развитие мыслительных операций анализа и сравнения</p> <p>Развитие фантазии</p> <p>Развитие произвольного внимания и наблюдательности</p> <p>Развитие концентрации внимания</p> <p>Обучение целенаправленному управлению мышцами лица;</p>	<p>«Братья - ленивцы», Дорисуй картинку и раскрась.</p> <p>«Угадай предмет»</p> <p>Картина «Первое свидание»</p> <p>«Рассмотри внимательно»</p> <p>Распутай бусы.</p> <p>«Улыбка»</p>	<p>Приложение 5 картинок с изображением знакомых ребенку предметов</p> <p>Картина</p> <p>Сюжетная картинка</p> <p>Приложение 15</p> <p>Не требуется</p>
36	<p>Развитие мелкой моторики</p> <p>Развитие мыслительных операций анализа и сравнения</p> <p>Развитие фантазии</p> <p>Развитие произвольного внимания и наблюдательности</p> <p>Развитие концентрации внимания</p> <p>Обучение целенаправленному управлению мышцами лица;</p>	<p>«Братья - ленивцы», Дорисуй картинку и раскрась.</p> <p>«Угадай предмет»</p> <p>Картина «Первое свидание»</p> <p>«Рассмотри внимательно»</p> <p>Распутай бусы.</p> <p>«Улыбка»</p>	<p>Приложение 5 картинок с изображением знакомых ребенку предметов</p> <p>Картина</p> <p>Сюжетная картинка</p> <p>Приложение 15</p> <p>Не требуется</p>
37	<p>Развитие мелкой моторики</p> <p>Развитие аналитического мышления</p> <p>Обучение составлению предложений по опорным словам,</p>	<p>«Гости», Дорисуй картинку и раскрась</p> <p>«Мячик»</p> <p>Картина «Первое свидание»</p>	<p>Приложение Мяч</p> <p>Картина Десять</p>

	<p>развитие речи. Развитие целенаправленного запоминания и припоминания Развитие концентрации внимания Усиление положительных эмоциональных переживаний</p>	<p>«Кто не на месте?» Какие слова спрятались в рамочке? Прочитай. «Встречаемся и прощаемся с улыбкой»</p>	<p>игрушечных животных Приложение 8</p>
38	<p>Развитие мелкой моторики Развитие аналитического мышления Обучение составлению предложений по опорным словам, развитие речи. Развитие целенаправленного запоминания и припоминания Развитие концентрации внимания Усиление положительных эмоциональных переживаний</p>	<p>«Гости», Дорисуй картинку и раскрась «Мячик» Картина «Первое свидание» «Кто не на месте?» Какие слова спрятались в рамочке? Прочитай. «Встречаемся и прощаемся с улыбкой»</p>	<p>Приложение Мяч Картина Десять игрушечных животных Приложение 8</p>
39	<p>Развитие мелкой моторики Развитие мыслительных операций анализа и сравнения Развитие целенаправленного запоминания и припоминания Развитие концентрации внимания Снятие мышечного и эмоционального напряжения</p>	<p>«Заготавливаем капусту» Нарисуй по клеткам точно такой же рисунок «Угадай предмет» «Кто не на месте?» Посчитай и запиши, сколько раз встречается каждая буква и цифра «Тряпичная кукла»</p>	<p>Приложение 15 картинок 10 игрушек Приложение 7 Не требуется</p>
40	<p>Развитие мелкой моторики Развитие мыслительных операций анализа и сравнения Развитие целенаправленного запоминания и припоминания Развитие концентрации внимания Снятие мышечного и эмоционального напряжения</p>	<p>«Заготавливаем капусту» Нарисуй по клеткам точно такой же рисунок «Угадай предмет» «Кто не на месте?» Посчитай и запиши, сколько раз встречается каждая буква и цифра «Тряпичная кукла»</p>	<p>Приложение 15 картинок 10 игрушек Приложение 7 Не требуется</p>

Февраль

№ занятия	Познавательные цели	Содержание занятия	Дидактический материал
-----------	---------------------	--------------------	------------------------

41	<p>Развитие мелкой моторики</p> <p>Развитие мыслительных ассоциативных связей Развитие фантазии</p> <p>Развитие объема кратковременной слуховой памяти Обучение способности концентрации, объема Снятие мышечного и эмоционального напряжения</p>	<p>«Птица», Дорисуй вторую половинку картинке. «Мостик»</p> <p>Картина «Попугай Петруша» «Каскад слов»</p> <p>Расставь значки в соответствии с цифрами «Скульптура»</p>	<p>Приложение</p> <p>Пять пар картинок Картина</p> <p>Список слов</p> <p>Приложение 9</p> <p>Не требуется</p>
42	<p>Развитие мелкой моторики</p> <p>Развитие мыслительных ассоциативных связей Развитие фантазии</p> <p>Развитие объема кратковременной слуховой памяти Обучение способности концентрации, объема Снятие мышечного и эмоционального напряжения</p>	<p>«Птица», Дорисуй вторую половинку картинке. «Мостик»</p> <p>Картина «Попугай Петруша» «Каскад слов»</p> <p>Расставь значки в соответствии с цифрами «Скульптура»</p>	<p>Приложение</p> <p>Пять пар картинок Картина</p> <p>Список слов</p> <p>Приложение 9</p> <p>Не требуется</p>
43	<p>Развитие мелкой моторики</p> <p>Развитие аналитического мышления Обучение составлению предложений по опорным словам, развитие речи. Развитие зрительной памяти Обучение способности концентрации, объема</p> <p>Расслабление, снятие напряжения, эмоциональная разрядка</p>	<p>Нарисуй на второй паре носочков и рукавичек точно такой же рисунок. «Аналогии»</p> <p>Картина «Попугай Петруша»</p> <p>«Запомни картинки» Найди все предметы, которые спрятались на рисунке «Кляксы»</p>	<p>Приложение</p> <p>Мяч Картина</p> <p>5 картинок Приложение 10</p> <p>Большой лист бумаги, гуашь</p>
44	<p>Развитие мелкой моторики</p> <p>Развитие аналитического мышления Обучение составлению предложений по опорным словам, развитие речи. Развитие зрительной памяти Обучение способности</p>	<p>Нарисуй на второй паре носочков и рукавичек точно такой же рисунок. «Аналогии»</p> <p>Картина «Попугай Петруша»</p> <p>«Запомни картинки» Найди все предметы,</p>	<p>Приложение</p> <p>Мяч Картина</p> <p>5 картинок Приложение 10</p>

	концентрации, объема Расслабление, снятие напряжения, эмоциональная разрядка	которые спрятались на рисунке «Кляксы»	Большой лист бумаги, гуашь
45	Развитие мелкой моторики Развитие аналитического мышления Обучения навыкам анализа и рассуждения Развитие произвольного внимания Формирование внимания, развитие скорости реакции Обучение переходу из одного эмоционального состояния в противоположное	Раскрась игрушки на елке в соответствии с их формой. «Мячик» Картина «Настоящий друг» «Рассмотри внимательно» «Кого назвали, тот и лови» «Шапка – невидимка»	Приложение Мяч Картина Сюжетная картин Мяч Не требуется
46	Развитие мелкой моторики Развитие аналитического мышления Обучения навыкам анализа и рассуждения Развитие произвольного внимания Формирование внимания, развитие скорости реакции Обучение переходу из одного эмоционального состояния в противоположное	Раскрась игрушки на елке в соответствии с их формой. «Мячик» Картина «Настоящий друг» «Рассмотри внимательно» «Кого назвали, тот и лови» «Шапка – невидимка»	Приложение Мяч Картина Сюжетная картин Мяч Не требуется
47	Развитие мелкой моторики Развитие аналитического мышления Развитие фантазии Развитие зрительной памяти Обучение способности концентрации внимания Обучение управлению своим состоянием	Раскрась картинку в соответствии с цифрами «Аналогии» Картина «Настоящий друг» «Запомни картинки» «Колпак мой треугольный» «Качели»	Приложение Мяч Картина Сюжетная картинка Не требуется Не требуется
48	Развитие мелкой моторики Развитие аналитического мышления Развитие фантазии Развитие зрительной памяти Обучение способности	Раскрась картинку в соответствии с цифрами «Аналогии» Картина «Настоящий друг» «Запомни картинки» «Колпак мой	Приложение Мяч Картина Сюжетная картинка

	концентрации внимания Обучение управлению своим состоянием	треугольный» «Качели»	Не требуется Не требуется
--	---	--------------------------	------------------------------

Март

№ занятия	Познавательные цели	Содержание занятия	Дидактический материал
49	Развитие мелкой моторики Развитие способности устанавливать закономерность Развитие навыка пересказывания Развитие слуховой памяти Развитие объема внимания Расслабление, снятие напряжения	Разобрать горох и фасоль в разные емкости «Сыщик» Слушаем и пересказываем «Стихотворение» «Исключение лишнего» «Радуга»	Горох, фасоль Схема кабинета Рассказ Не требуется Приложение Музыка
50	Развитие мелкой моторики Развивать способности выделять черты сходства и различия Учить составлять рассказ по вопросам Развитие целенаправленного запоминания Развитие моторно-двигательного внимания Расслабление, снятие напряжения	Разобрать гречку и рис в разные емкости «Сравнение предметов» «Рассказ» «Стихотворение» - повторение «Черепашки» «Отдых на море»	Гречка, рис Пары слов Вопросы Текст стихотворения Не требуется Музыка
51	Развитие мелкой моторики Развитие умения классифицировать Составление предложения по опорным словам Развитие объема кратковременной слуховой памяти Развитие моторно-двигательного внимания Расслабление, снятие напряжения	Выложить узор из спичек по образцу «Четвертый лишний» «Предложения» «Каскад слов» «Колпак мой треугольный» «Дождь в лесу»	Спички, узор Карточки Опорные слова Список слов Не требуется Музыка
52	Развитие мелкой моторики Развитие способности к анализу Пополнения запаса знаний Развитие зрительной памяти Развитие сенсорного внимания	Выложить узор из спичек по образцу «Сложи узор» «Почемучка» «Запомни картинки» «Поставь столбик на	Спички, узор Кубики Б.П. Никитина Вопросы Картинки Очень быстрая

	Расслабление, снятие напряжения	место» «Поза покоя»	музыка Музыка
53	Развитие мелкой моторики Развитие мыслительных процессов Развитие способности к анализу Развитие зрительной памяти Развитие слухового внимания Снятие напряжения	Раскрась картинку в соответствии с цифрами. «Найди лишнее слово» Проблемная картинка «Запомни, а затем ответь на вопросы» «Узнай по голосу» «Подснежник»	Серии слов Картина Картинка, вопросы Шарфик Музыка
54	Развитие мелкой моторики Развитие способности выделять свойства предметов; развитие логического мышления Развитие фантазии Развитие долговременной памяти Обучение концентрации внимания Расслабление, снятие напряжения	Графический диктант «Тонет – не тонет» Проблемная картинка Разучивание стихотворения «Муха» «Зернышко»	Тетрадь Таз с водой; пустой флакон и флакон, заполненный песком; теннисный и металлический шарики; деревянный брусок и камень; бумажный лист и стакан Картина Текст стихотворения Квадрат 10*10 Аудио-запись
55	Развитие мелкой моторики Развитие способности к анализу Составление предложения по опорным словам Развитие долговременной памяти Развитие слухового внимания Расслабление, снятие напряжения	Графический диктант «Сложи узор» «Предложения» Повторение стихотворения «Что слышно» «Путешествие в волшебный лес»	Тетрадь Кубики Б.П. Никитина Опорные слова Не требуется Лист бумаги, вода в стакане, пустая емкость Музыка
56	Развитие мелкой моторики Развитие способности выделять свойства предметов; развитие логического мышления	Дорисуй вторую половинку картинки. «Тонет – не тонет»	Таз с водой; пустой флакон и флакон, заполненный песком; теннисный и металлический шарики; деревянный

	<p>Развитие активного внимания</p> <p>Обучение слушанию и пересказыванию</p> <p>Развитие зрительной памяти</p> <p>Снятие напряжения</p>	<p>«Деревья, птицы, овощи, фрукты»</p> <p>Рассказ</p> <p>«Запомни и ответь на вопросы»</p> <p>«Песенка дельфина»</p>	<p>брусок и камень; бумажный лист и стакан</p> <p>Текст</p> <p>Мяч</p> <p>Картинка</p> <p>Музыка</p>
--	---	--	--

Апрель

№ занятия	Познавательные цели	Содержание занятия	Дидактический материал
57	<p>Развитие мелкой моторики</p> <p>Развитие мышления</p> <p>Развитие умения рассуждать</p> <p>Развитие зрительной памяти</p> <p>Развитие активного внимания</p>	<p>Графический диктант</p> <p>«Найди овощу свое место»</p> <p>«Сюжетная картинка»</p> <p>«Запомни и ответь на вопросы»</p> <p>«Съедобное - несъедобное»</p>	<p>Тетрадь</p> <p>Таблица. Фигурки овощей и фруктов</p> <p>Картинка</p> <p>Картинка</p> <p>Мяч</p>
58	<p>Развитие мелкой моторики</p> <p>Развитие мышления</p> <p>Пополнение запаса знаний</p> <p>Развитие слуховой памяти</p> <p>Развитие моторно-мышечного внимания</p>	<p>Разобрать горох и фасоль</p> <p>«Исключение лишнего»</p> <p>«Вопросы»</p> <p>Разучивание стихотворения</p> <p>«Сороконожка»</p>	<p>Горох, фасоль</p> <p>Приложение</p> <p>Не требуется</p> <p>Текст стихотворения</p> <p>Не требуется</p>
59	<p>Развитие мелкой моторики</p> <p>Развитие способности выделять черты сходства и различия по существенным признакам</p> <p>Развитие фантазии</p> <p>Развитие слуховой памяти</p> <p>Развитие активного внимания</p> <p>Снятие напряжения, развитие эмпатии</p>	<p>Выложить узор из счетных палочек</p> <p>Сравни две картинки</p> <p>«Сюжетная картинка»</p> <p>Чтение стихотворения и вопросы</p> <p>«Что под шляпой»</p> <p>«Торт»</p>	<p>Счетные палочки</p> <p>Картинки</p> <p>Картинка</p> <p>Текст стихотворения</p> <p>Небольшие предметы 6-7 шт.</p> <p>Не требуется</p>
60	<p>Развитие мелкой моторики</p> <p>Развитие способности выделять черты сходства и различия по существенным признакам</p> <p>Развитие умения пересказа</p> <p>Развитие навыкам запоминания образа</p>	<p>Разобрать гречку и рис</p> <p>Сравни предметы между собой</p> <p>«Рассказ»</p> <p>«Что изменилось?»</p>	<p>Гречка, рис</p> <p>Не требуется</p> <p>Текст</p> <p>Две картинки с изображением одной и той же комнаты; на</p>

	Развитие слухового внимания	«Кто знает, пусть дальше считает»	одной из картинок предметы переставлены Мяч
61	Развитие мелкой моторики Развитие умения классифицировать по существенным признакам и обобщать Развитие умения составлять рассказ по вопросам Развитие объема кратковременной памяти Развитие осязательного внимания	Пальчиковая гимнастика «Классификация» «Рассказ» «10 слов» «Чудесный мешочек»	Не требуется Картинки Вопросы Список слов Вата, стеклянный шарик, кубик, резиновая игрушка, металлическая деталь и др.
62	Развитие мелкой моторики Развитие способности устанавливать последовательность событий Развитие умения дополнять незаконченные предложения Развитие умения использовать мнемонические приемы для запоминания текста Развитие слухового внимания	Графический диктант «Что сначала, что потом» «Я читаю» «У оленя дом большой» «Испорченный телефон»	Тетрадь Картинки Не требуется Не требуется Не требуется
63	Развитие мелкой моторики Развитие логического мышления Развитие умения связывать концовки и начало предложений Развитие целенаправленного запоминания и припоминания Развитие концентрации и объема внимания	Обведи рисунок точно по линиям, не отрывая карандаш от бумаги «Логика» «Я читаю» «Кто не на месте» Нанизывание бусинок по образцу	Приложение Логические задачи Не требуется 10 игрушек Бусинки
64	Развитие мелкой моторики Развитие способности к умозаключениям Развитие умения составлять рассказ по вопросам Развитие целенаправленного запоминания и припоминания Развитие слухового внимания	Проведи линию по середине дорожки «Закончи предложения» «Рассказ» «Спрячь игрушки» «Испорченный телефон»	Приложение Не требуется Вопросы 3 игрушки Не требуется

Май

№ занятия	Познавательные цели	Содержание занятия	Дидактический материал
65	<p>Развитие мелкой моторики Развитие способности к умозаключениям Развитие умения составлять рассказ по вопросам Развитие целенаправленного запоминания и припоминания Формирование внимания, скорости реакции Закрепление положительного эмоционального эффекта</p>	<p>Нарисуй узор «Закончи предложения» «Рассказ» «Найди игрушки» «Кого назвали, тот и лови» «Доброе животное»</p>	<p>Не требуется Не требуется Вопросы 3 игрушки Большой мяч Не требуется</p>
66	<p>Развитие мелкой моторики Развитие логического мышления Развитие фантазии Развитие зрительной памяти Формирование внимания, скорости реакции Закрепление положительного эмоционального эффекта</p>	<p>Дорисуй картинку «Логика» «Сюжетная картинка» «Запомни картинку» «Кого назвали, тот и лови» «Эстафета дружбы»</p>	<p>Приложение Логические задачи Картинка Не требуется Большой мяч Не требуется</p>
67	<p>Развитие мелкой моторики Развитие способности к умозаключениям Пополнение запаса знаний Развитие слуховой памяти Обучение способности концентрации, объема, переключения, устойчивости внимания Закрепление положительного эмоционального эффекта</p>	<p>Нарисуй внутри больших фигур постепенно уменьшающиеся фигуры, а вокруг маленьких – постепенно увеличивающиеся. «Правильно ли рассуждают ребята» «Почемучка» Разучивание стихотворения «Корректурные пробы» «Эстафета дружбы»</p>	<p>Приложение Утверждения Не требуется Текст стихотворения Приложение 2 Не требуется</p>
68	<p>Развитие мелкой моторики Развитие пространственного мышления Развитие умения составлять предложения по опорным словам Развитие слуховой памяти Развитие слухового внимания</p>	<p>Разбери гречку и рис Подбери подходящий фрагмент «Предложения» Повторение стихотворения «Узор»</p>	<p>Гречка, рис Карточки Не требуется Текст стихотворения Тетрадь, карандаш</p>

	Закрепление положительного эмоционального эффекта	«Солнечные лучики»	Не требуется
69	Развитие мелкой моторики Развитие пространственного мышления Развитие умения пересказа Развитие объема кратковременной слуховой памяти Развитие слухового внимания Закрепление положительного эмоционального эффекта	Графический диктант Подбери подходящий фрагмент «Пересказ» «Каскад слов» «Узнай по голосу» «Доброе животное»	Не требуется Карточки Текст рассказа Список слов Шарфик Не требуется
70	Развитие мелкой моторики Развитие пространственного мышления Развитие умения составлять рассказ по вопросам Развитие объема кратковременной слуховой памяти Развитие переключения внимания Снятие напряжения	Выложи узор по образцу Подбери подходящий фрагмент «Рассказ» «Каскад слов» Быстрее нарисуй «Торт»	Спички Карточки Вопросы Список слов Приложение 3 Не требуется
71	Развитие любознательности Развитие внимания Развитие опосредованного запоминания Развитие мышления Снятие напряжения	Разминка «Найди 10 отличий» «Дорисуй узоры» «Опосредованное запоминание» «Загадки», «Добавляйте пропущенные слова» «Оценка»	Не требуется Картинки Картинка: аист, овощи, мухомор, кукла, туфли, роза Предложение с пропущенными словами Флажки: красные, сини, желтые, зеленые
72	Развитие моторной ловкости Развитие любознательности Развитие памяти Развитие мышления Развитие речи Развитие внимания	«Выкладывание из счетных палочек» Разминка «10 слов» «Загадки», «Задачи-шутки» «Рассказываем сказку» «Большой - маленький»	Счетные палочки Не требуется Список слов Загадки Набор геометрических фигур Не требуется

2.4. КРИТЕРИИ ОЦЕНКИ

В период дошкольного детства интенсивно развиваются все стороны психики ребенка, закладывается фундамент для его дальнейшего роста.

Можно назвать три основных направления психического развития дошкольника: личность, деятельность и общение.

Методики, применяемые для изучения особенностей психического развития дошкольников, направлены:

- 1) На изучение познавательных процессов: внимание, память, мышление;
- 2) На изучение важнейших сфер личности ребенка: самооценка ребенка, уровень тревожности.

Исходя из половозрастных норм все результаты психологического обследования, представленные в таблицах, выражены в стандартных оценках - от 1 до 10 баллов. Таким образом, через стандартную оценку определяется уровень развития интеллектуальных и личностных особенностей каждого ребенка.

На диагностическом и контрольном этапе используются следующие методики:

Методика «Свободная классификация» (Определение уровня развития элементов логического мышления, уровня обобщения).

Методика «10 слов» (Изучение объема слуховой памяти, элементов ее произвольности).

Методика «Запомни картинки» (Определение уровня развития образной памяти).

Методика «Шифровка» (Изучение уровня концентрации, переключения внимания, зрительно – моторной координации и скорости образования нового навыка).

Методика «Узоры» (Определение уровня сформированности мелкомоторных навыков, зрительно-моторной координации и глазомера).

Методика «Лесенка» (Исследование самооценки).

Методика «Тест тревожности» (Исследование тревожности детей по отношению к ряду типичных для него жизненных ситуаций общения с другими людьми).

К концу учебного года дети приобретают определенный кругозор, запас конкретных умений, овладевают некоторыми способами обследования внешних свойств и предметов. В процессе приобретения знаний формируется необходимая будущему первокласснику интеллектуальная активность, рождается радость познания.

Готовность ребенка к школьному обучению к концу года предполагает наличие у него следующих качеств:

- Организованность, аккуратность;
- Волевые качества;
- Внимание, способность к длительному сосредоточению (15-20 мин.);
- Сообразительность, любознательность;
- Развитая речь и хорошее воображение;
- Хорошая память;
- Моторная ловкость;
- Дружелюбие, умение общаться с детьми и со взрослыми;
- Начальные навыки счета и чтения.

2.5 Методические рекомендации.

В этом разделе описываются игры и упражнения на развитие мелкой моторики, на развитие внимания, памяти, мышления. По всем разделам имеются рекомендации родителям, педагогам (Приложения 20,21,22).

Игры и упражнения, способствующие развитию мелкой моторики

Пальчиковая гимнастика позволяет развивать не только мелкую моторику и внимание, но и произвольность поведения, за счет стремления

четко и правильно выполнить все упражнения. Гимнастику необходимо проводить каждый день до, и после выполнения других упражнений.

1. Массаж пальчиков. Ребенок сам или с помощью взрослого делает массаж каждого пальчика левой и правой руки, начиная с кончиков пальцев через поглаживающие движения, растирающие движения, круговые движения. Повторять массаж пальчиков обеих рук в течение 1-2 минут, заканчивать поглаживающими движениями. Массаж пальчиков проводится в начале, середине (при возникновении усталости) и в конце работы. Массаж ведущей руки делается чаще.

2. Приветствие футболистов. Дотронуться до каждого пальчика-«члена команды» и поздороваться: «Здравствуй! Здравствуй!». Ребенок последовательно, в нарастающем темпе, соединяет большой палец руки с указательным, средним, безымянным, мизинцем и обратно

3. Волны. Ребенок пытается сделать «волны» кистями рук (как «умирающий лебедь»).

4. Крестики-нолики. Ребенок поочередно делает «крестики» из указательного и среднего, безымянного пальца и мизинца, а затем повторяет упражнение 2 для этих же пальцев.

5. Колокольчики. Ребенок в течение 30-60 секунд потряхивает кистями рук.

6. Музыка. Ребенок совершает волнообразные движения (вверх-вниз) всеми пальцами руки так, как будто играет на фортепиано.

7. Ножницы. Ребенок пытается соединить пальчики парами и развести пары как можно дальше. Повторить 5 раз. Затем ребенок пытается отвести указательный пальчик от остальных, крепко сжатых.

8. Круги. Ребенок пытается рисовать «круги» в воздухе каждым пальчиком обеих рук.

Игры и упражнения, способствующие развитию внимания

◆ «Да и нет не говорите, черный с белым не носите». Взрослый задает ребенку вопросы. Ребенок отвечает на них, но при этом не должен называть запрещенные цвета и не говорить «да» и «нет».

◆ Игры – головоломки.

◆ Загадки.

◆ «Найди отличия».

◆ «Найди два одинаковых предмета».

◆ «будь внимателен». Выполнение гимнастических упражнений по словесной команде.

◆ «Волшебное слово». Взрослый показывает упражнение, а ребенок их повторяет только в том случае, если взрослый говорит: «Пожалуйста!».

◆ «Где что было». Ребенок запоминает предметы, лежащие на столе; затем он отворачивается. Взрослый передвигает предметы; а ребенок указывает, что изменилось.

◆ «Назови, что ты видишь». Ребенок за 1 мин должен назвать как можно больше предметов, находящихся в комнате.

◆ «Карлики и великаны». Ребенок должен выслушать словесную инструкцию взрослого, не обращая внимания на его действия.

Игры и упражнения для развития памяти

◆ «Запомни предметы». Учить запоминать и воспроизводить информацию.

◆ «Детектив». Развивать произвольное запоминание; ребенок в течение 15 мин. Рассматривает 15 картинок, после чего картинки убирают; ребенок должен назвать картинки, которые запомнил.

◆ «Пирамида». Развивать кратковременную механическую память. Взрослый называет ребенку сначала одно слово, ребенок должен сразу же повторить его; затем взрослый называет два слова, ребенок повторяет их; затем взрослый называет три слова, ребенок – повторяет и т.д.

- ◆ «Что ты видел в отпуске?» Взрослый задает ребенку вопросы о происходящих в отпуске событиях.
- ◆ «Следопыт». Взрослый показывает ребенку игрушку и говорит, что сейчас ее спрячет в комнате; ребенок отворачивается; взрослый прячет игрушку; а ребенок должен ее найти.
- ◆ «Что ты ел на обед?» Ребенок должен перечислить все, что ел на обед.
- ◆ «Одежда». Ребенок должен вспомнить, в каком порядке он надевал предметы одежды утором.
- ◆ «Нарисуй такой же». Ребенок рисует на листе бумаги какой – либо простой предмет; затем лист переворачивается и ребенок должен нарисовать такой же предмет.
- ◆ «Я положил в мешок». Взрослый на глазах ребенка кладет в мешок разные предметы; ребенок должен вспомнить, что лежит в мешочке.
- ◆ «Короткий рассказ». Взрослый читает короткий рассказ; ребенок должен повторить его.
- ◆ «Башня». Ребенку показывают схематическое изображение башни, состоящей из множества геометрических фигур; ребенок должен запомнить эти фигуры и назвать их.
- ◆ «Фигурка из палочек». Взрослый выкладывает фигурку из палочек; ребенок запоминает ее и по памяти выкладывает такую же.

Игры и упражнения для развития мышления

- ◆ «Разложи картинки». Учить учитывать последовательность событий.
- ◆ «Закончи слово». Учить заканчивать слово по начальному слогу.
- ◆ «Найди лишний предмет», «Найди в ряду лишнюю фигурку». Учить классифицировать предметы по признакам и назначению.

◆ «Творческий подход». Ребенку показывают предметы, не имеющие определенного назначения; ребенок должен придумать, как можно использовать данный предмет.

◆ «Антонимы». Ребенку называют слово, а он должен назвать противоположное по смыслу. Например: «тяжелый - легкий», «сильный - слабый», «Твердый - мягкий» и т.д.

◆ «Уникуб», «Лото», «Домино», мозаики, конструкторы.

◆ Загадки.

III. Организационный раздел

3.1. Материально-техническое обеспечение

Для построения грамотной работы педагога-психолога используются все помещения ДОУ.

Кабинет педагога-психолога оборудован таким образом чтобы способствовать реализации трех основных функций: диагностической, коррекционно-развивающей и релаксационной.

Созданная пространственно – предметная среда, позволяет обеспечить психологический комфорт для каждого ребёнка, создать возможности для развития познавательных процессов, речи и эмоционально – волевой сферы.

Зона для проведения коррекционно – развивающих индивидуальных и групповых занятий хорошо освещена (см. приложение)

Консультативная зона включает в себя:

- Рабочий стол педагога – психолога;
- Шкаф для хранения документов;
- Документы, регламентирующие деятельность педагога – психолога;
- Набор диагностических методик;
- Стимульный материал для проведения диагностики.

В кабинете педагога-психолога также имеются:

- Игрушки, способствующие установлению контакта с детьми;
- Комплексы наглядных материалов для психолого-педагогического обследования детей разных возрастных групп с разным уровнем сложности в каждой возрастной группе;
- Шкаф для хранения игрушек, наглядных пособий, дидактических игр.
- Библиотека специальной литературы и практических пособий
- Материалы консультаций, семинаров, практикумов, школа педагогического мастерства

Кабинет соответствуют требованиям СанПиН, охраны труда, пожарной безопасности, защиты от чрезвычайных ситуаций, антитеррористической безопасности учреждения дошкольного образования, соответствуют Правилам охраны жизни и здоровья воспитанников.

Перечень используемых игр для развития познавательных процессов:

Развитие внимания, восприятия «Цветные коврики» для детей 3-6 лет

Развитие внимания, восприятия, мышления «Найди по описанию»

«Развиваем внимание»

Развиваем логическое мышление, зрительное восприятие и внимание

«Картинка в картинке»

Развиваем внимание, восприятие, речь «Найди различие»

«Развиваем память»

Развитие внимания, цветовосприятия «Разноцветные узоры»

Развиваем внимание, тренируем восприятие, сообразительность

«Рукавички»

«Геометрическая мозаика»

Тренируем образное мышление, цветовосприятие, внимание «Дополни картинку»

«Предметы и контуры»

«Что перепутал художник»

Развивает зрительное восприятие, внимание, память, мелкую моторику руки, учит ориентироваться на листе в клеточку для детей 4-8 лет «Умные клеточки»

Развиваем логическое мышление «Что лишнее?»

Развиваем внимание, речь, память «Противоположности»

Развитие внимания, мышления, логики, речи для детей 3-7 лет «Времена года»

Развиваем логическое мышление «Аналогии»

Тренировка внимания и сообразительности «Логические цепочки»

Развитие речи, логического мышления, восприятия, внимания «Что к чему и почему?»

Развитие логического и образного мышления «Истории в картинках»

Развитие логического мышления, речи «Что сначала, что потом?»

«Скоро в школу» Материал для диагностических и развивающих занятий.

Развитие зрительного восприятия, произвольного внимания, логического мышления «Что не подходит?»

Развитие внимания, логического мышления, речи «Подбери по смыслу»
Развитие внимания и памяти «Мир вокруг» Парные картинки
Объединяем предметы по их признакам «Признаки»
Развиваем пространственное воображение «Формы»
Классифицируем предметы «Обобщение»
Ищем сходства и отличия «Развитие внимания»
Объединяем предметы по их свойствам «Свойства»
Развиваем воображение и творческие способности «Ассоциации»
Развитие анализа и сравнения, речь, внимание, воображение и память
«Контрасты»
Интеллектуальные игры Б.П. Никитина «Сложи узор»
Интеллектуальные игры Б.П. Никитина «Уникуб»
Интеллектуальные игры «Кубики для всех»
«С какой сказки?»

Развитие памяти, внимания и мышления. Игра для детей 2-5 лет «Четвертый лишний» (предметы окружающего мира)

Развиваем внимание и логическое мышление «Четвертый лишний» (животный и растительный мир)

«Четвертый лишний» Для детей 5-7 лет

Развиваем память и внимание «Схожее и различное»

Развитие Развивающая рамка: представлений о цвете, координации движений «Геометрик»

Развивающая игра для детей от 3х лет для развития внимания и мелкой моторики «Игры в кармашке» №8: развивающие рамки «Лиса и волк», «Колобок»;

Развивающая игра для детей от 3х лет для развития внимания и мелкой моторики «Игры в кармашке» №5: развивающая рамка «Дюймовочка»

Развивающая рамка: «Золушка»

Развивающая рамка: «Теремок»

Развивающая рамка: «Дюймовочка»

Развивающая рамка: «По щучьему велению»

Серия Мировые головоломки детям 4-10 лет: «Архимедова игра», «Монгольская игра», «Сфинкс», «Волшебный квадрат», «Вьетнамская игра», «Листик»

Серия Интеллектуальные игры Б.П. Никитина «Сложи квадрат» 1, 2, 3 уровни сложности.

Развитие зрительного восприятия, пространственную ориентацию, мелкую моторику, внимание, мышление Игра «Разрезные картинки» «МОИ ДОМ»

Развитие мелкой моторики, фантазии, внимания, речи, мышления, воображения «Затейник плоский»
Игра на развитие логики «ТЕТрис»
Объемно-пространственный конструктор-головоломка «Тетрис 3Д»
Рамки и вкладыши Монтессори
Монтессори материалы
Корова-конструктор
Матрешки - 2 шт.
Пирамидки- 5 шт
«Куб» (вкладыши)
Пазлы «Зайченок»
Кубики
Кошечки (вкладыши)
Развивающая рамка «Матрешка»
Петушок-конструктор
Разноцветные кубики (Элтикудиц)
Кубик-пазл «Эмоции».
Волшебный комодик
Головоломка «Собери квадрат»
Мозайка-геометрия
Экспресс-скульптор (цветной) пластик
Радужные очки
100 игр на сообразительность
Логические игры и головоломки
50 оптических иллюзий
камушки «Марблс»
Авторские игры Воскобовича: Чудо крестики 2 + Альбом фигурок к игре Чудо крестики 2
Развивающая игра «Квадрат Воскобовича» /четырёхцветный/+сказки об удивительных приключениях-превращениях квадрата.
Авторские игры Марии Монтессори: Рамки-вкладыши «Геометрия» МИКС; Рамки-вкладыши «Больше-меньше» МИКС; рамки-вкладыши «Паутинки» МИКС; Рамки-вкладыши «Трафареты» МИКС.
Сенсорные ящики
Куб «Портрет чувств»

Картотеки игр: с «Живым» песком; с сухим песком; с влажным песком; с песком на световом столе; на развитие коммуникативных способностей

детей; на развитие внимания; «Уроки добра»; «Давайте жить дружно!» (игры на создание бесконфликтных ситуаций); по психогимнастике; «Фигурки из счетных палочек»; «Фигурки из цветных счетных палочек Кюизенера»; «Фигуры из логических блоков Дьенеша»; «Игры с прищепками»

Игры для развития мелкой моторики:

«Ежик» (шнуровка)

«Малыш» (шнуровка)

Шнуровка «Пир горой»

Шнуровка «Объеденье»

Шнуровка «Жучок-растеряша»

Шнуровка «Кошки-мышки»

Шнуровка «Музыкальный магазин»

Серия игр Путаница

«Животный мир 2» (шнуровка)

Шнуровка «Башмачок»

Шнуровка «Солнышко»

Пластилин, ручки, карандаши, катушки от ниток, бисер, проволочка, пуговички, спички, счетные палочки, набор штриховок, бусинки

Наборы для творчества: радужный песок, проволочка для поделок Шенилл, Космический песок, цветной кварцевый песок

Оборудование комнаты психологической разгрузки.

- ❖ Кресло-груша.
- ❖ Мягкое напольное покрытие.
- ❖ Цветной водопад.
- ❖ Сенсорный стол.
- ❖ Живой песок.
- ❖ Тактильное дерево.
- ❖ Тактильный сухой бассейн
- ❖ Центр тактильности.
- ❖ Аквалампа (пузырьковая колонна).
- ❖ Проектор направленного света.
- ❖ Зеркальный шар (проецирование специальных свето-эффектов).
- ❖ Зеркальное панно.
- ❖ Безопасное настенное зеркало с волоконно-оптическими волокнами

- ❖ Сухой душ
- ❖ Световой стол
- ❖ Тактильный зеркальный куб
- ❖ Ионизатор воздуха
- ❖ Качалка-балансир
- ❖ Кубик эмоций
- ❖ Массажные мячики.
- ❖ Сухой бассейн
- ❖ Интерактивный стол SMART table
- ❖ Интерактивная доска
- ❖ Ноутбук
- ❖ Музыкальный центр, набор релаксационных альбомов (голоса птиц, шум дождя, лес и др.)

3.2 Список литературы

1. 500 загадок для детей. – М.; 2003.
2. Абрамова Г.С. Психолог в начальной школе. Волгоград, 1998.
3. Агапова И. А., Давыдова М.А. Комплексная подготовка детей к школе. Книга для детей и взрослых. – М.; 2003.
4. Айзман М.И. и др. Подготовка ребенка к школе. Томск, 1994.
5. Венгер Л.А., Венгер А.Л. Готов ли ваш ребенок к школе? М.; 1994.
6. Веракса А.Н. Индивидуальная психологическая диагностика дошкольника: Для занятий с детьми 5-7 лет. - М.: МОЗАЙКА-СИНТЕЗ, 2015
7. Гатина О.И. Социально-личностная готовность старших дошкольников к школе./ Воспитатель ДООУ. 2009. - №12. С.48-53.
8. Гуткина Н.И. Новая программа развития детей старшего дошкольного возраста и подготовки их к школе. /Психолог в детском саду. 2007. - №4 С. 47-65.
9. Занятия с детьми 3-7 лет по развитию эмоционально-коммуникативной и познавательной сфер средствами песочной терапии /авт. - сост. М.А. Федосеева - Волгоград: Учитель, 2016
10. Косина Е. Гимнастика для пальчиков. Развиваем моторику – М.; 2004.
11. Клецова Т.Л. Программа по развитию внимания для детей старшего дошкольного возраста – Тюмень, 2005.
12. Коррекционно-развивающие занятия с детьми 5-7 лет. Полифункциональная интерактивная среда темной сенсорной комнаты. Сказкотерапия. Игротерапия/ сост. Т.В. Селищева - Волгоград: Учитель, 2016
13. Мухина В.С. Возрастная психология. – М.; 2000.

14. Николаева Е.П. Формирование предпосылок к учебной деятельности у старших дошкольников. Конспекты занятий - СПб.: ООО "ИЗДАТЕЛЬСТВО "ДЕТСТВО - ПРЕСС", 2015

15. Психолого-педагогическая диагностика развития детей раннего и дошкольного возраста: метод. пособие с прил. альбома "Наглядный материал для обследования детей"/ под ред. Е.А. Стребелевой. - М.: Просвещение, 2015

16. Севостьянова Е.О. Хочу все знать! Развитие интеллекта детей 5-7 лет: Индивидуальные занятия, игры, упражнения. – М.; 2005.

17. Фокина Э. Д. И др. Планирование занятий по развитию познавательных способностей и речи детей в образовательном учреждении. – СПб.; 1995.

ПРИЛОЖЕНИЯ

Приложение 1.

Психомышечная тренировка (комплекс упражнений)

1. *Давай понюхаем цветок.* Покажи, как ты нюхаешь цветы. Раз — поднеси обе руки к носу, представляя, что в них цветы, вдохни их аромат, улыбнись, задержав дыхание. Два — опусти руки, делая выдох. (3—4 раза.)
2. *Давай поьем колодезную водичку.* Раз — набери воду из колодца. Два — поднеси ладонки с водой ко рту. Смотри, не расплескай воду. Три — попей, сделай вдох. Четыре — стряхни воду с рук и сделай выдох. (3—4 раза.)
3. Я вижу впереди яблоньки с яблоками! Ты хочешь попробовать эти яблочки? Тогда давай пойдем быстрее. *(Ребенок встает.)*

Раз — подними правую ногу, поддержи ее в таком положении, удержи дыхание. Два — опусти ногу, сделай выдох. Три — подними левую ногу, сделай вдох, поддержи ногу в таком положении, удержи дыхание. Четыре — опусти левую ногу, сделай выдох. (3—4 раза.)

4. Ложись на пол (на ковер). Поплывем на другой берег реки. (*Ребенок ложится на живот, руки вдоль туловища.*) Раз — руки вперед со вдохом, задержи дыхание. Два — руки вдоль туловища. В ыдох. (2—3 раза.) Теперь перевернись на спину, руки вдоль туловища. Раз — руки вверх со вдохом, задержи дыхание. Два — руки вдоль туловища. Выдох. (2—3 раза.)

5. Смотри, на нашей дорожке появился медведь! Давай испугаемся и сожмем в комочек. (*Ребенок ложится на пол, на ковер.*)

Раз — повернись на правый бок и свернись в клубок, делая вдох. Прислушайся, затаив дыхание. Два — выпрямись, делая выдох. Три — повернись на левый бок и свернись в клубок, делая вдох. Четыре — выпрямись, делая выдох. (3—4 раза.)

6. Давай попробуем разглядеть все, что нас ждет в конце пути. Раз — поверни голову направо, делая вдох. Приглядись, задержи дыхание. Два — поверни голову вперед, делая выдох. Три — поверни голову налево, делая вдох. Еще раз приглядись, задержи дыхание. Четыре — поверни голову вперед, делая выдох. (3—4 раза.)

7. Выпрямить кисть, плотно сомкнуть пальцы и медленно сжимать их в кулак.

Поочередно выполнять каждой рукой. (5 раз.)

8. Руку плотно положить на стол ладонью вниз и поочередно сгибать пальцы: средний, указательный, большой, мизинец, безымянный. Выполнять поочередно каждой рукой. (5 раз.)

9. Выпрямить кисть и поочередно присоединять безымянный палец к мизинцу, средний к указательному. (5 раз.)

10. Сжать пальцы в кулак и вращать кисть в разных направлениях. Сначала поочередно каждой рукой. (5 раз.) Затем — двумя руками одновременно. (5 раз.)

11. Сгибать и разгибать пальцы. Пальцы раздвинуть как можно шире, затем сомкнуть и так 5 раз поочередно каждой рукой, затем 5 раз сразу обеими руками.

12. Положить руки ладонями вверх. Поднимать по одному пальцы сначала на одной руке, потом на другой. Повторять это упражнение в обратном порядке. (5 раз.)

13. Ладони положить на стол. Поочередно поднимать пальцы сразу обеих рук, начиная с мизинца. (5 раз.)

14. Зажать карандаш средним и указательным пальцами. Затем сгибать и разгибать эти пальцы. (5 раз.)

«Корректирующие пробы»

Фамилия ребенка _____
Дата проведения _____

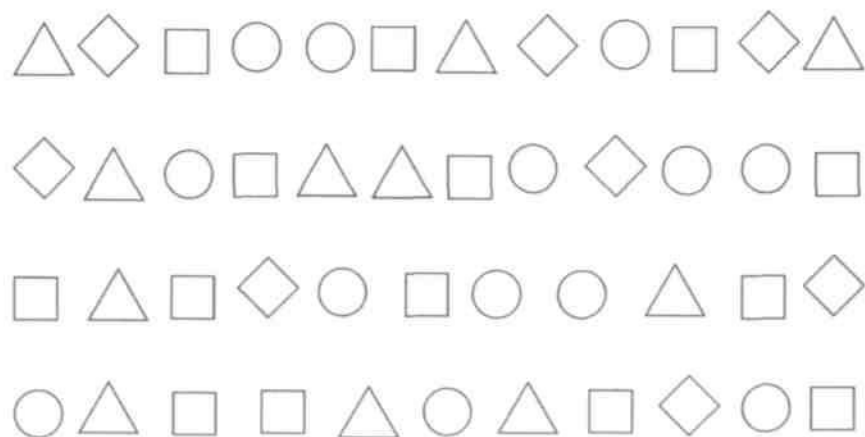
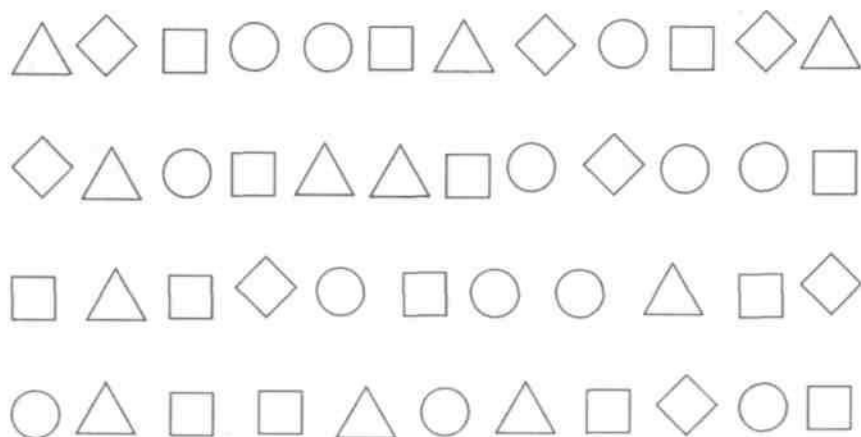



Дорисуй каждому домику окошко, яблоку — веточку, а цветочку — серединку.

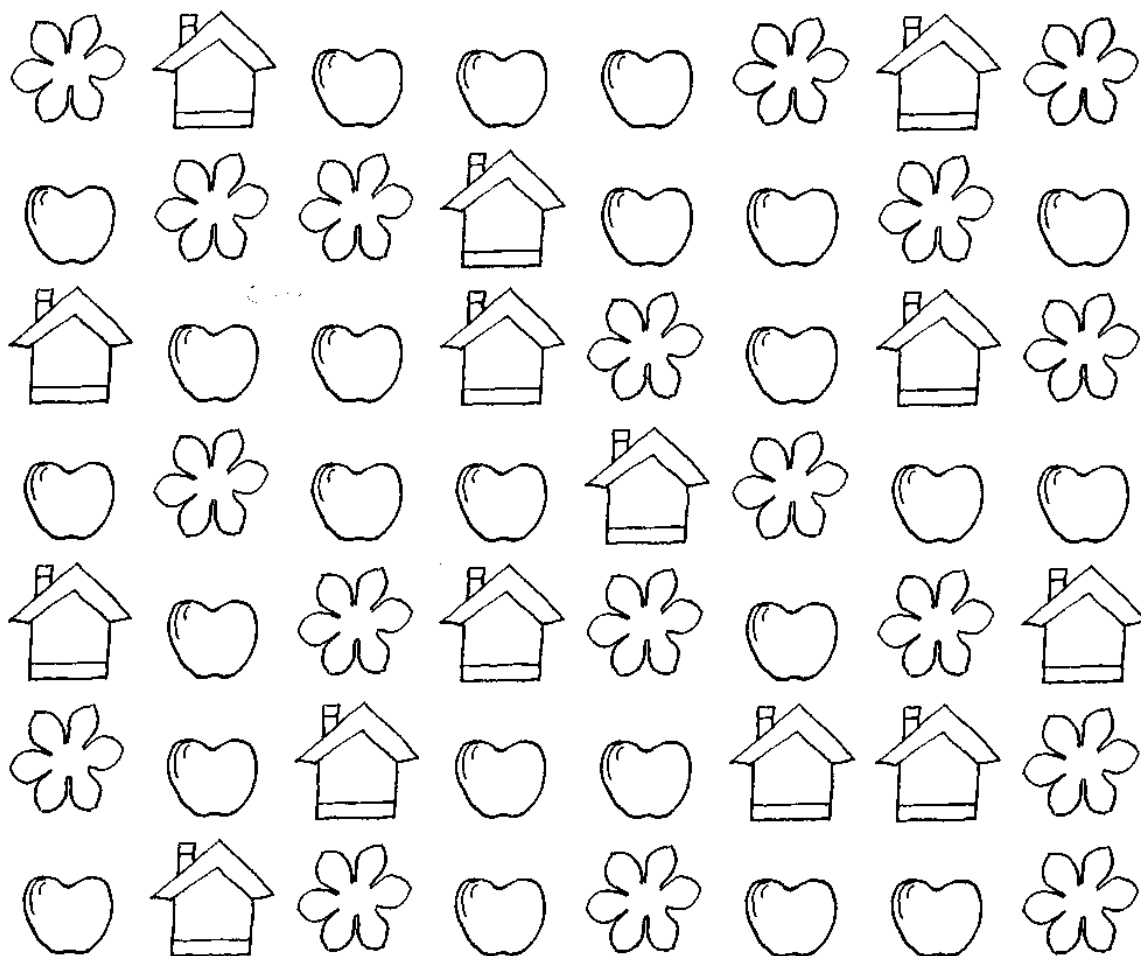



Найди выделенные фрагменты и обведи их.

В П Н

Р Т А Н О В П Н Ш Е С З Б Р Н П В
Е А В Д Щ Г Э Н У З А В П Н Х Ж Е
Ж З В Н Б В П Т Ю Х В П Н Т Р Г Е

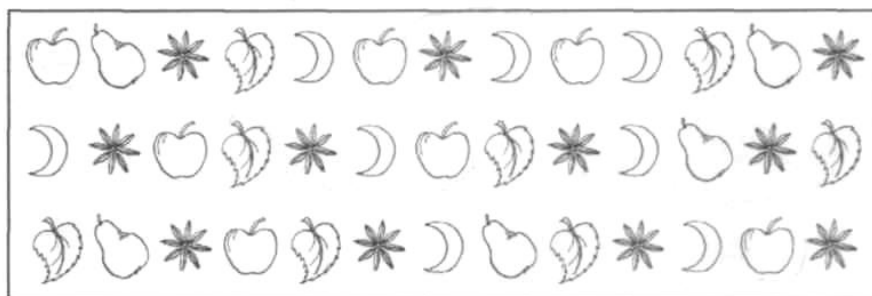
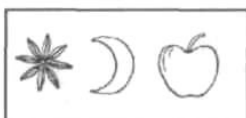
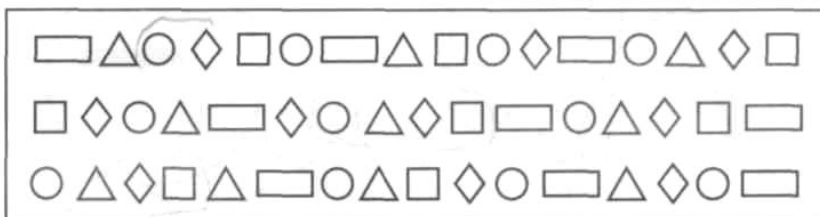



Расставь цифры в фигурах в соответствии с образцом.

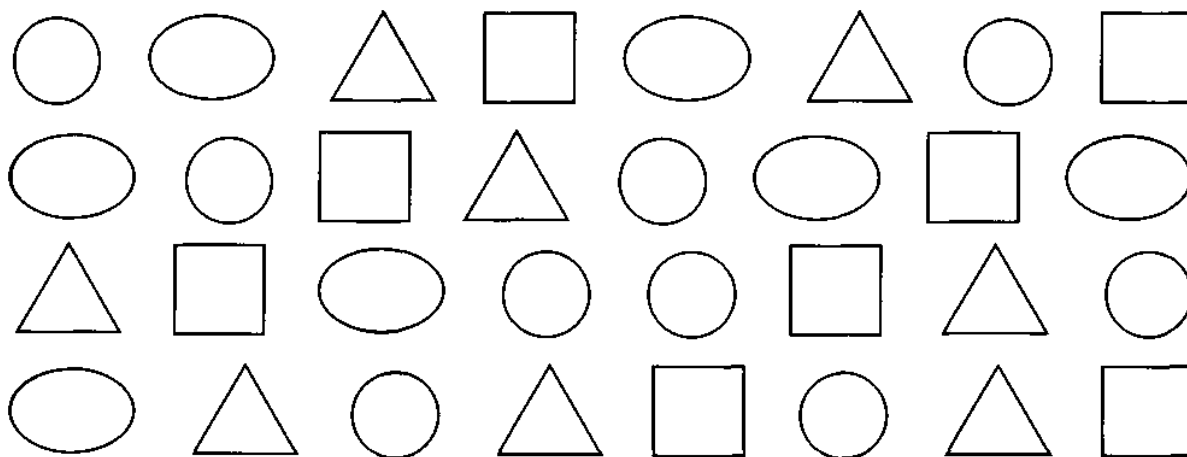



Найди в квадрате следующие слова.

МЯЧ

СЛОН

ОБЛАКО

ДОМ

М	Р	О	Д	Б	Я	Ш	Ъ
Ь	Т	А	Ы	Ю	С	Д	В
О	Е	Н	М	Я	Ч	Ф	И
В	М	Ш	П	У	К	Л	Е
Д	С	Л	О	Н	Й	К	Ч
Ф	Т	М	В	С	Д	О	М
Г	И	Ж	Ю	З	Н	Д	Р
П	Щ	О	Б	Л	А	К	О



Посчитай и запиши, сколько раз встречается каждая фигурка.



Посчитай и запиши, сколько раз встречается каждая буква и цифра.

С	
3	
Н	
2	
Б	
4	
5	
1	

Б	3	1	С	4
2	Н	3	5	Б
С	4	2	1	Н
5	3	Б	5	1
Б	С	5	4	Н

Приложение 8.



Распутай бусы. Нарисуй на свободной ниточке бусинки в таком же порядке.

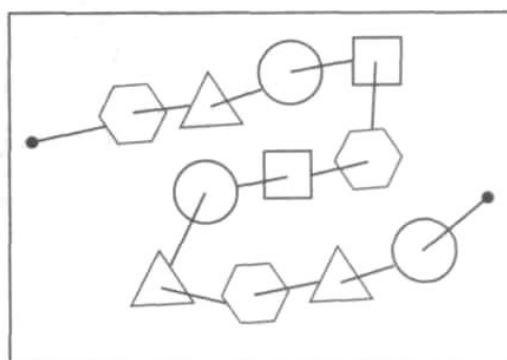
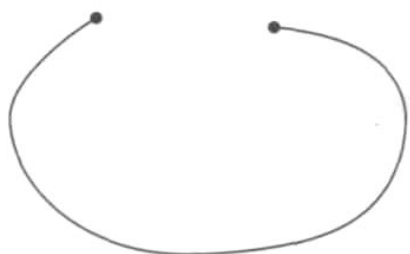
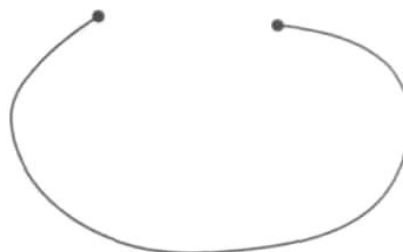
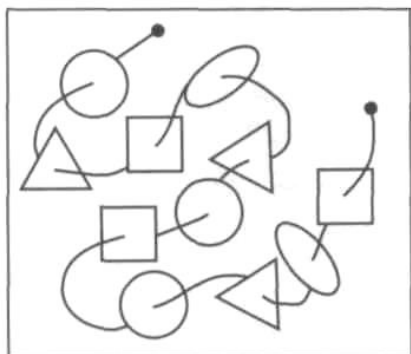

Какие слова спрятались в рамках? Прочитай.

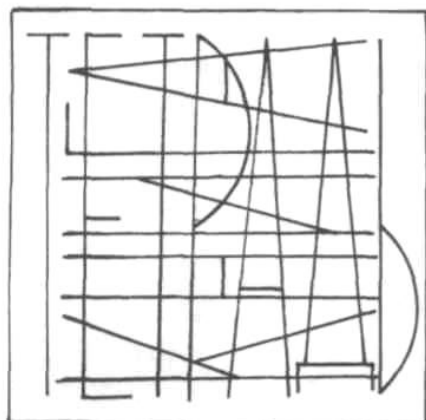



Расставь значки в соответствии с цифрами.

1	2	3	4	5	6	7	8	9	10
—	+	∨	•	┌	∩	└	×	○	⊥

4	1	9	6	2	5	1	10	4	3	7	9	8
6	1	10	3	7	6	5	8	2	9	3	1	6
5	4	2	7	9	6	1	5	8	6	4	10	1





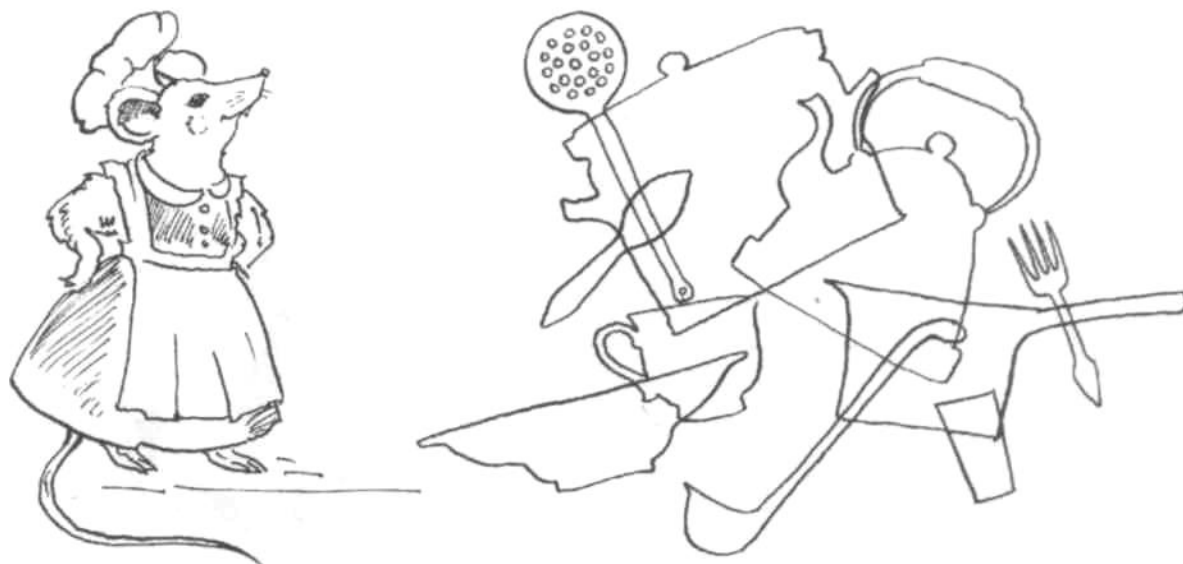
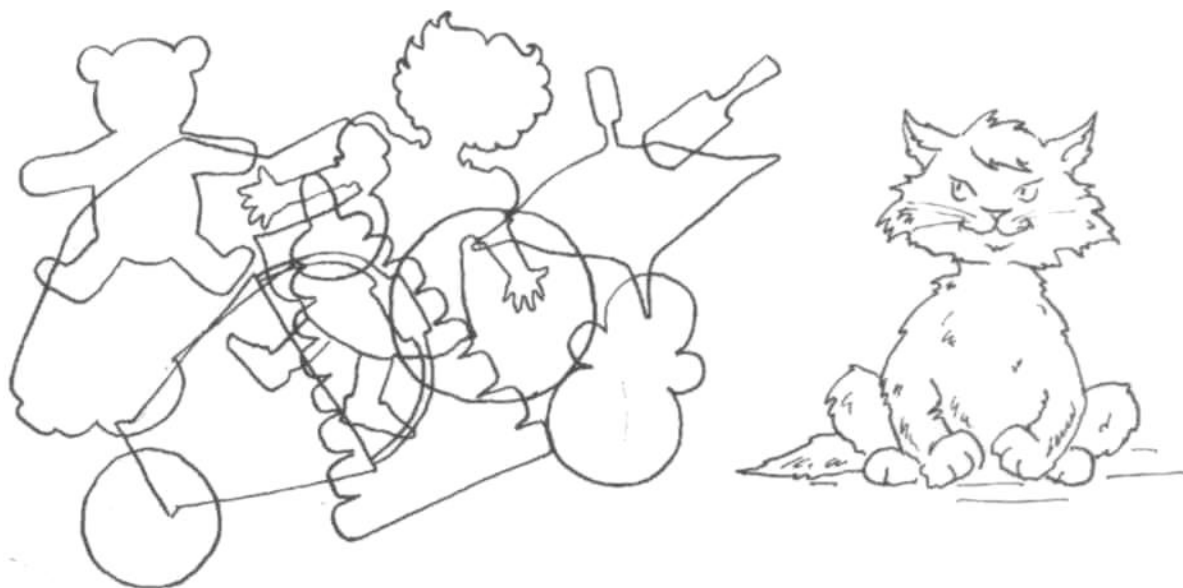



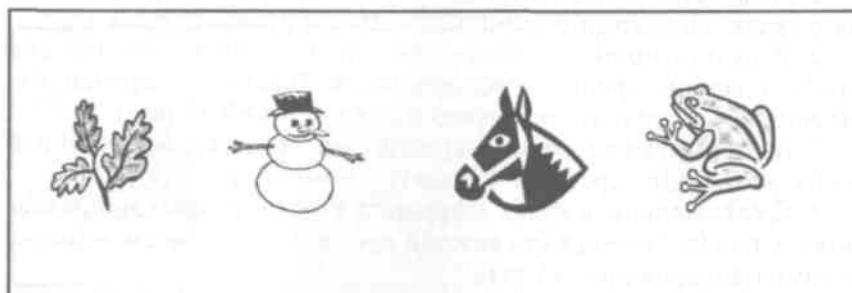

Найди и перечисли все изображенные предметы. Как можно назвать одним словом каждую группу предметов?







Таблицы Ф.Е. Рыбакова



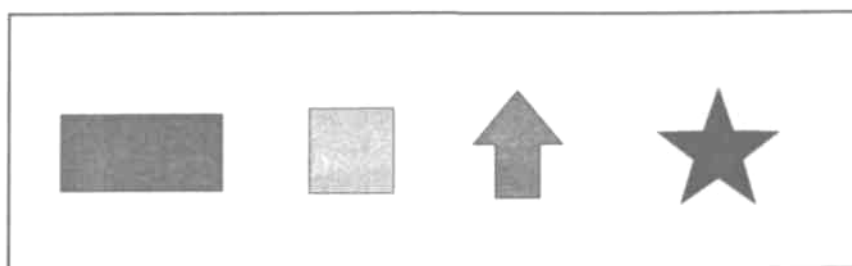

Таблицы Ф.Е. Рыбакова

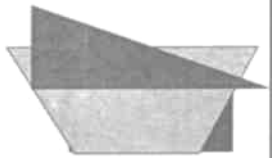



«Чего не хватает?»

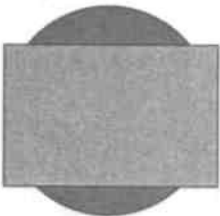
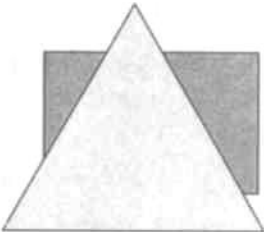

«Чего не хватает?»

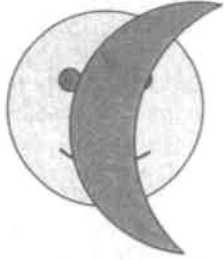

Распутай бусы. Нарисуй на свободной ниточке бусинки в таком же порядке.



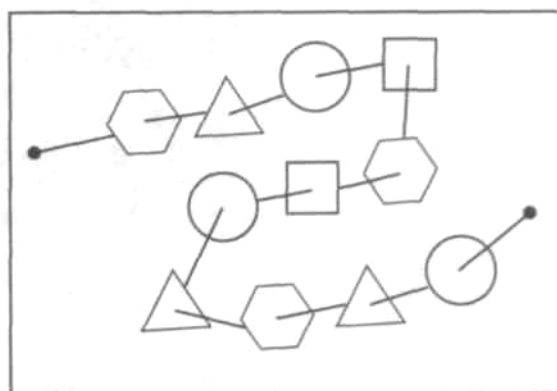
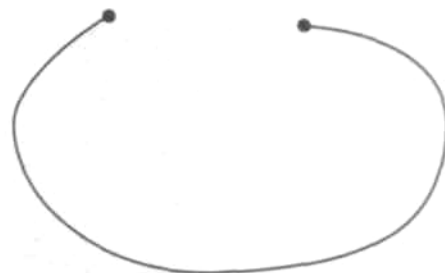
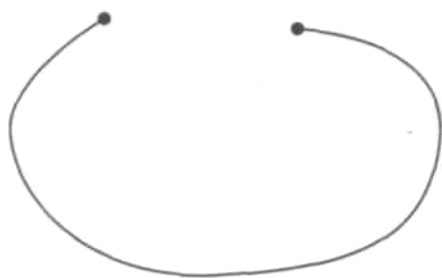
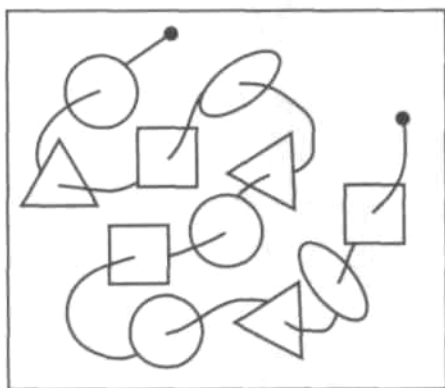

С какой клумбы сорвал цветы зайчик?

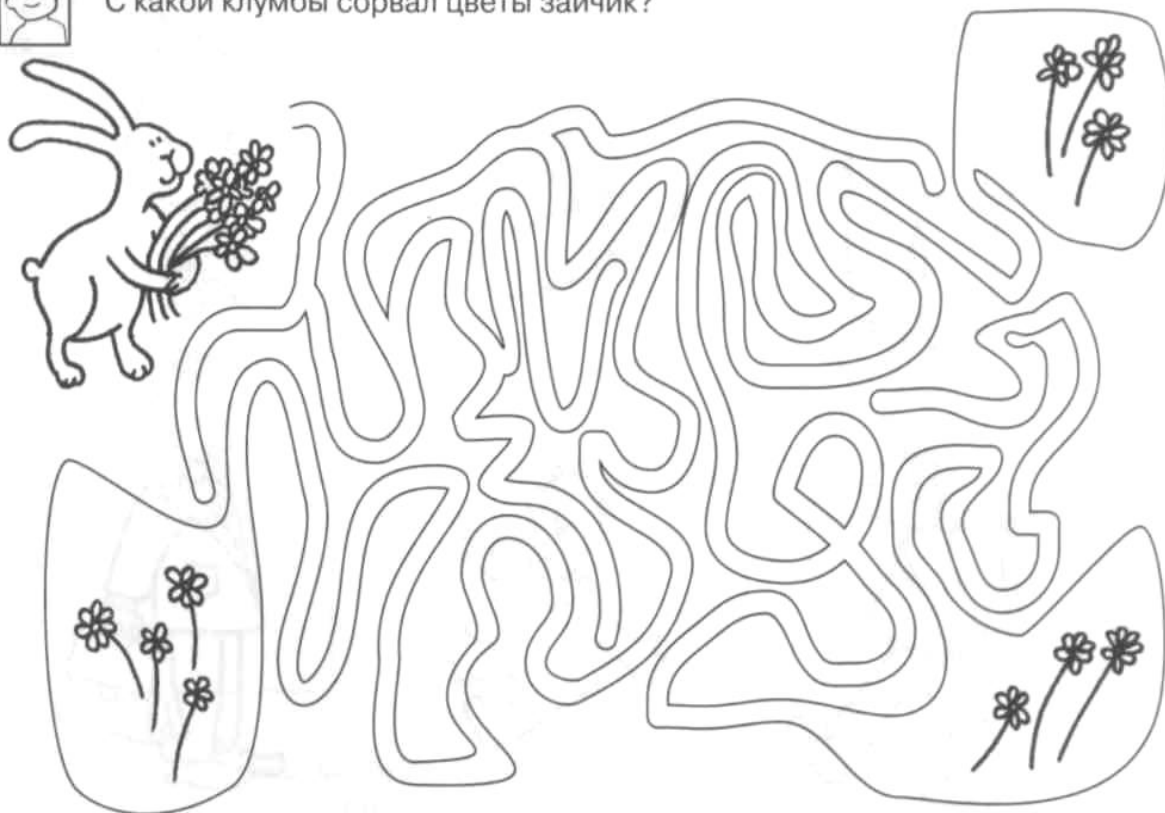



Раскрась маленькие зонтики так, чтобы большой зонтик был между зеленым и красным, а красный рядом с желтым.





Постарайся расположить картинки разными способами.

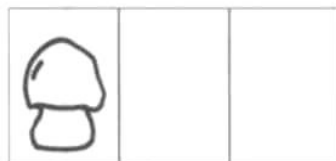



Какой квадрат подойдет в пустую клетку?

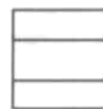
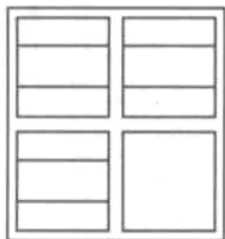
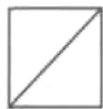
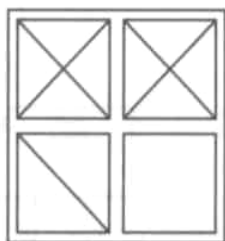

Рекомендации по развитию внимания для родителей и педагогов

- ◆ Развивать слуховое внимание с помощью дидактических игр.
- ◆ Часто менять формы деятельности.
- ◆ Использовать на занятиях элементы игры.
- ◆ Приучать проговаривать инструкцию игры несколько раз.
- ◆ Почаще наблюдать и обсуждать с детьми услышанное и увиденное.
 - ◆ Учить сознательно направлять внимание на определенные предметы и явления.
 - ◆ Учить управлять вниманием в соответствии с целью.
 - ◆ Учить сосредотачиваться на известной деятельности, концентрировать свое внимание на ней, не отвлекаясь.
 - ◆ Создавать средства – стимулы, которые будут организовывать внимание ребенка.
 - ◆ Для развития внимания использовать игры с правилами и игры манипуляции.

Рекомендации по развитию памяти для родителей и педагогов

- ◆ Развивать умение произвольно вызывать необходимые воспоминания.
- ◆ Обучать культуре запоминания.
- ◆ Учить вспоминать последовательность событий.
- ◆ Учить использовать при запоминании мнемотехнические приемы.
- ◆ Учить использовать образ как средство развития произвольной памяти.
- ◆ Учить повторять, осмысливать, связывать материал в целях запоминания, использовать связи при припоминании.
- ◆ Способствовать овладению умением использовать для запоминания вспомогательные средства.

Рекомендации по развитию мышления для родителей и педагогов

- ◆ Развивать умственные способности через овладение действиями замещения и наглядного моделирования в различных видах деятельности.
- ◆ Учить составлять группу из отдельных предметов.
- ◆ Учить выделять предметы по назначению и характерным признакам.
- ◆ Учить классифицировать предметы и обобщать их по характерным признакам или назначению.
- ◆ Учить понимать смысл литературного произведения; воспроизводить в правильной последовательности содержание текста с помощью вопросов.
- ◆ Учить сравнивать предметы.
- ◆ Учить соотносить схематическое изображение с реальными предметами.
- ◆ Развивать быстроту мышления через дидактические игры.
- ◆ Побуждать делать самостоятельные выводы.
- ◆ Учить отвечать на вопросы, делать умозаключения.
- ◆ Создавать сложно организованную среду, чтобы ребенок мог взаимодействовать с разными предметами.
- ◆ Способствовать познанию свойств различных материалов, их функционального потенциала, созданию образов, моделей реальных предметов посредством изобразительной деятельности (лепки, аппликации, рисования и т.д.).
- ◆ Учить устанавливать причинно – следственные связи.
- ◆ Развивать мышление, используя сказки, поговорки, метафоры, образные сравнения.
- ◆